



AGS58200F0

DA Brugsanvisning

2

FI Käyttöohje

14

NO Bruksanvisning

27

SV Bruksanvisning

39



 **AEG**
perfekt in form und funktion

INDHOLD

1. SIKKERHEDSANVISNINGER	3
2. PRODUKTBESKRIVELSE	5
3. BETJENINGSPANEL	5
4. IBRUGTAGNING	6
5. DAGLIG BRUG	7
6. PRAKTISKE OPLYSNINGER OG RÅD	7
7. VEDLIGEHODELSE OG RENGØRING	8
8. HVIS NOGET GÅR GALT	9
9. TEKNISKE DATA	11
10. INSTALLATION	11
11. STØJ	12

FOR PERFEKTE RESULTATER

Tak fordi du valgte dette produkt fra AEG. Vi har skabt det, så du kan nyde en ulastelig funktionsevne i mange år med nyskabende teknologi, der gør livet lettere – funktioner, som du ikke finder i almindelige apparater. Brug et par minutter på at læse mere – så du kan få det bedste ud af det.

Besøg vores websted for at:



Få rådgivning, brochurer, fejlfinding, serviceinformation:
www.aeg.com



Registrere dit produkt for bedre service:
www.aeg.com/productregistration



Købe tilbehør, forbrugsvarer og originale reservedele til dit apparat:
www.aeg.com/shop

KUNDEPLEJE OG SERVICE

Vi anbefaler brugen af originale reservedele.

Sørg for at have følgende data tilgængelig, når du kontakter service.

Du finder oplysningerne på maskinens typeskilt. Model, PNC, Serienummer.



Advarsel /Forsigtig-Sikkerhedsanvisninger.



Generelle oplysninger og tips



Miljøoplysninger

Ret til ændringer uden varsel forbeholdes.

1. SIKKERHEDSANVISNINGER

Læs denne brugsanvisning igennem (inkl. tips og advarsler), før apparatet installeres og tages i brug. Det forebygger ulykker og sikrer, at apparatet bruges korrekt. For at undgå unødvendige fejl og uheld er det vigtigt at sikre, at alle, der bruger apparatet, er fuldt fortrolige med dets drift og sikkerhedsfunktioner. Gem denne vejledning og sørg for, at den følger med apparatet, hvis det bliver flyttet eller solgt, så alle der bruger apparatet er fortrolige med dets betjening og sikkerhed.

Følg forholdsreglerne i denne brugsanvisning for at undgå skader på personer eller ting. I modsat fald er producenten ikke ansvarlig for eventuelle skader.

1.1 Sikkerhed for børn og udsatte personer

- Apparatet er ikke beregnet til at bruges af personer (herunder børn) med nedsat fysisk, sensorisk eller psykisk funktionsevne, eller som mangler den nødvendige erfaring eller viden, med mindre den, der har ansvaret for deres sikkerhed, først har instrueret dem eller har kontrolleret, at de kan betjene det korrekt.

Hold øje med børn for at sikre, at de ikke leger med apparatet.

- Hold alle emballagedele væk fra børn. Der er fare for kvælning.
- Hvis du kasserer apparatet: Tag stikket ud af kontakten, klip netledningen af (så tæt på apparatet som muligt) og fjern døren, så børn ikke kan få elektrisk stød eller smække sig inde i apparatet under leg.
- Hvis dette apparat, der har magnetlås, erstatter et ældre apparat med fjederlås (lås med låsetunge) på døren eller i låget: Sørg for at ødelægge fjederlåsen på det gamle apparat, inden du kasserer det. Det sikrer, at det ikke kan blive en dødsfælde for et barn.

1.2 Generelt om sikkerhed



ADVARSEL

Sørg for, at der er frit gennemtræk gennem udluftninger, både i apparatets kabinet og i et evt. indbygningselement.

- Apparatet er beregnet til opbevaring af madvarer og/eller drikkevarer i en almindelig husholdning og lignende apparater, som f.eks.:
 - kantineområder i butikker, på kon托orer og i andre arbejdsmiljøer
 - stuehuse og af kunder på hoteller, moteller og andre miljøer af indkvarteringsstypen
 - miljøer af Bed and Breakfast-typen
 - catering og andre anvendelser uden for detail.

- Brug ikke mekaniske redskaber eller andre kunstige hjælpemidler til at fremskynde optøningen.
- Brug ikke andre el-apparater (f.eks. ismaskiner) inde i køleapparater, med mindre de er godkendt til formålet af producenten.
- Undgå at beskadige kølekredsløbet.
- Apparatets kølekredsløbet indeholder kølemidlet isobutan (R600a), en naturgas med høj biologisk nedbrydelighed. Det er dog brandfarligt.

Sørg for, at ingen af kølekredsløbets komponenter kan tage skade under transport og installation af apparatet.

Hvis kølekredsløbet skulle blive beskadiget:

- Undgå åben ild og antændelseskilder
- Luft grundigt ud i det lokale, hvor apparatet står
- Det er farligt at ændre apparatets specifikationer eller forsøge at ombygge det på nogen måde. Enhver skade på ledningen kan give kortslutning, brand og/eller elektrisk stød.



ADVARSEL

Enhver elektrisk komponent (netledning, stik, kompressor) skal udskiftes af et autoriseret serviceværksted eller en autoriseret montør for at undgå fare.

1. Netledningen må ikke forlænges.

2. Pas på, at stikket ikke bliver klemt eller beskadiget af apparatets bagpanel. Et klemt eller beskadiget stik kan blive overophedet og starte en brand.
 3. Sørg for, at apparatets eltilslutning er let at komme til.
 4. Træk ikke i elledningen.
 5. Sæt ikke stikket i kontakten, hvis kontakten sidder løst. Fare for elektrisk stød eller brand.
 6. Der må ikke tændes for apparatet, hvis lampedækslet (hvis apparatet er udstyret med et sådan) ikke sidder korrekt monteret på den indvendige belysning.
- Apparatet er tungt. Der skal udvises stor forsigtighed ved flytning af det.
 - Rør ikke ved ting fra frostrummet med fugtige eller våde hænder. Det kan give hudafskrabbinger eller forfrysninger.
 - Undgå at udsætte apparatet for direkte sollys i længere tid.
 - Pærer (hvis apparatet er udstyret med belysning) til dette apparat er specielle pærer, kun beregnet til husholdningsapparater. De er ikke egnede til oplysning i almindelige rum.

1.3 Daglig brug

- Sæt ikke en varm gryde på apparatets plastdele.
- Opbevar ikke brandfarlig gas og væske i apparatet, da de kan eksplodere.
- Sæt ikke maden direkte op mod udluftningen i apparatets bagvæg. (Hvis apparatet er af Frost Free-typen)
- Dybfrostvarer må ikke nedfryses igen, når de har været optøet.
- Opbevar færdigpakkeede dybfrostvarer som angivet på pakken.
- Følg nøje producentens angivelser vedr. opbevaring af produktet. Se de relevante vejledninger.
- Sæt ikke drikkevarer med kulsyre ('brus') i frostrummet, da det skaber tryk i beholderen, så den kan eksplodere og beskadige apparatet.
- Ispinde kan give forfrysninger, hvis de spises lige fra fryseren.

1.4 Vedligeholdelse og rengøring

- Inden rengøring slukkes der for apparatet, og stikket tages ud af kontakten.
- Brug ikke metalgenstande til at rengøre apparatet.
- Brug ikke skarpe genstande til at skrabe rim af. Brug en plastikskraber.

1.5 Installation



Ved tilslutning til lysnet skal vejledningen i de pågældende afsnit nøje følges.

- Pak apparatet ud, og efterse det for skader. Tilslut ikke apparatet, hvis det er beskadiget. Eventuelle skader på apparatet skal straks anmeldes til det sted, hvor det er købt. Gem i så fald emballagen.
- Det anbefales at vente mindst to timer med at tilslutte apparatet, så olien har tid til at løbe tilbage i kompressoren.
- Der skal være tilstrækkelig luftudskiftning rundt om apparatet. Ellers bliver det overophedet. Følg installationsvejledningen for at sikre tilstrækkelig ventilation.
- Så vidt det overhovedet er muligt skal apparatets bagside stå op mod en væg, så man ikke kan komme til at røre eller hænge fast i varme dele (kompressor, kondensator), med risiko for at brænde sig.
- Apparatet må ikke stilles tæt på radiatorer eller komfurer.
- Sørg for, at det er muligt at komme til netstikket, når apparatet er installeret.
- Må kun sluttes til drikkevandsforsyning (hvis en vandtilslutning er nødvendig).

1.6 Service

- Alt el-arbejde, der kræves til vedligeholdelse af apparatet, skal udføres af en autoriseret el-installatør.
- Dette produkt må kun serviceres af et autoriseret serviceværksted, og der må kun bruges originale reservedele.

1.7 Miljøhensyn



Apparatet indeholder ikke gasser, der kan nedbryde ozonlaget, hverken i kølekreds eller isoleringsmaterialer. Apparatet må ikke bortskaffes sammen med husholdningsaffald og jordfyld. Isoleringsskummet indeholder brændbare gasser: Apparatet

skal bortskaffes i henhold til gældende bestemmelser. Nærmere oplysninger fås hos kommunens tekniske forvaltning. Undgå at beskadige køleenheden, især på bagsiden ved siden af varmeveksleren. De materialer i apparatet, der er mærket med symbolet , kan genvanvendes.

2. PRODUKTBEKRIVELSE

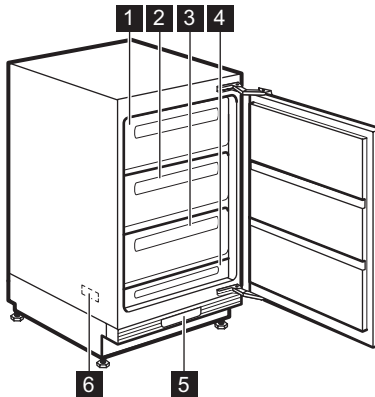

- 1** Skuffe (til opbevaring af frosne fødevarer og nedfrysning af friske madvarer)
- 2** Skuffe (til opbevaring af frosne fødevarer og nedfrysning af friske madvarer)
- 3** Skuffe (kun til opbevaring)
- 4** Skuffe (kun til opbevaring)
- 5** Betjeningspanel
- 6** Mærkeplade (indvendig)

3. BETJENINGSPANEL

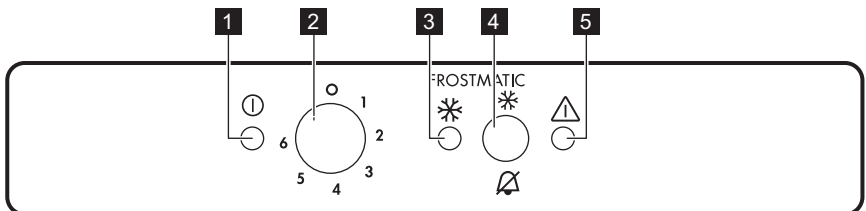

- 1** Kontrollampe
- 2** Termostatknop
- 3** FROSTMATIC-lampe
- 4** FROSTMATIC-knap
- Knap til nulstilling af lydalarm
- 5** Alarmlampe

3.1 Sådan tændes apparatet

1. Sæt stikket i stikkontakten.
2. Drej termostatknappen med uret til en mellemindstilling.
3. Kontrollampen tændes, og der høres kun en lyd i 2 sekunder, som angiver, at apparatet er tilsluttet strøm.

4. Alarmlampen blinker, og lydalarmen aktiveres for at angive, at temperaturen indvendigt i apparatet er for høj.
5. Tryk på FROSTMATIC-knappen for at slukke for lydalarmen.
6. Tryk på FROSTMATIC-knappen en gang til og FROSTMATIC-lampen tændes. Fryseren begynder at virke.

3.2 Sådan slukkes der

1. Sluk for apparatet ved at dreje termostatknapen til stilling "O". Der kommer et 2 sekunder langt lydsignal.
2. Kontrollampen slukkes.

3.3 Temperaturindstilling

Temperaturen i apparatet styres med termostatknapen, der sidder nederst på kabinettet.

Apparatet betjenes på følgende måde:

- Drej termostatknapen mod lavere indstillinger for at vælge minimum køling.
- Drej termostatknapen mod højere indstillinger for at vælge maksimal køling.



I reglen er en mellemindstilling mest passende.

Når den præcise indstilling vælges, skal man dog huske på, at temperaturen i apparatet afhænger af:

- rumtemperaturen
- hvor tit døren åbnes
- mængden af mad
- apparatets placering.

3.4 FROSTMATIC-funktion

Funktionen FROSTMATIC bruges til hurtig nedfrysning af friske madvarer og hin-

drer samtidig opvarmning af allerede dybfrosne madvarer.

Du kan slå funktionen FROSTMATIC til ved at trykke på knappen FROSTMATIC.

Lampen FROSTMATIC tændes.

Funktionen kan slås fra når som helst ved at trykke på FROSTMATIC-knappen. Lampen FROSTMATIC slukkes.

3.5 Alarm ved for høj temperatur

Hvis temperaturen indvendigt i køleskabet er steget til et punkt, hvor en sikker opbevaring af den dybfrosne mad ikke længere kan sikres (f. eks. på grund af et strømsvigt), blinker alarmlampen, og der lyder en lydalarmlampe.

1. Sluk for advarselstonen ved at trykke på FROSTMATIC-knappen.
Lampen FROSTMATIC lyser.
Alarmlampen blinker indtil den krævede temperatur er nået igen.
2. Knappen FROSTMATIC kan udløses, så snart Alarmlampen slukkes.
FROSTMATIC-lampen slukkes.



Når fryseren lige er blevet tændt, blinker alarmlampen indtil temperaturen er faldet til et sikkert niveau for opbevaringen af den dybfrosne mad.

3.6 Alarm for åben dør

Der lyder en alarm, hvis lågen står åben i mere end 90 sekunder.

Når forholdene igen er normale (døren er lukket), stopper summeren.

Under alle omstændigheder kan du slå alarmlampen fra ved at trykke på alarmens nulstil-knap.

4. IBRUGTAGNING

4.1 Indvendig rengøring

Inden apparatet tages i brug vaskes det indvendig (inkl. tilbehør) med lunken vand tilsat neutral sæbe for at fjerne den

typiske lugt af nyt apparat. Tør grundigt efter.



Brug ikke sulfosæbe eller skuremiddel. Det vil skade overfladen.

5. DAGLIG BRUG

5.1 Indfrysning af ferskvarer

Frostrummet er velegnet til nedfrysning af friske madvarer og til langtidsopbevaring af købte frostvarer og dybfrosne mad.

Inden indfrysning startes funktionen Fast Freeze mindst 24 timer før madvarerne lægges i fryseren.

Læg de madvarer, der skal nedfryses, i de to øverste rum.

Den maksimale mængde madvarer, der kan indfryses på 24 timer (den såkaldte indfrysningsskapacitet), står på **typepladen** indvendig i skabet.

Indfrysningen tager 24 timer: I dette tidsrum må der ikke lægges andre madvarer i, som skal fryses.

Når indfrysningen er slut efter 24 timer, vendes der tilbage til den ønskede temperatur (se under "Temperaturindstilling").

5.2 Opbevaring af frosne madvarer

Når skabet tændes igen efter en længere periode, hvor det ikke har været anvendt, skal det køre i mindst 2 timer på

højere indstillinger, inden der lægges madvarer ind.



Hvis madvarerne optøs ved et uheld (f.eks. som følge af strømssvigt), og strømafrydelsen har været længere end den angivne temperaturstigningstid under tekniske specifikationer, skal madvarerne enten spises eller tilberedes og derefter nedfryses igen (efter afkøling).

5.3 Optøning

Før dybfrostvarer eller nedfrosne madvarer skal bruges, kan de optøs ved stuetemperatur.

Små stykker kan endda tilberedes uden optøning, direkte fra fryseren: I så fald forlænges tilberedningstiden.

5.4 Fryseelementer

Fryseren leveres med et eller flere fryseelementer; de forlænger det tidsrum, som maden kan holde sig i tilfælde af strømafrydelse eller svigt.

6. PRAKTISKE OPLYSNINGER OG RÅD

6.1 Råd om frysning

Her er nogle vigtige tips om, hvordan du udnytter fryseafdelingen bedst muligt:

- Den maksimale indfrysningsskapacitet pr. døgn fremgår af typeskiltet;
- Indfrysningen tager 24 timer. I dette tidsrum bør der ikke lægges flere madvarer ind;
- Nedfrys kun 1. classes madvarer, der er friske og grundigt rengjorte;
- Del maden op i små portioner, så den indfryses hurtigt og jævnt. Så kan du også hurtigt optø netop den mængde, du skal bruge;
- Pak maden ind i alufolie eller polyætylen, og sørg for, at indpakningen er lufttæt;

- Lad ikke friske, ikke-nedfrosne madvarer røre ved frostvarer, så temperaturen stiger i dem;
- Magre madvarer holder sig bedre og længere end fedtholdige; Salt nedsætter madens holdbarhed;
- Hvis sodavandsis spises direkte fra frostrummet, kan de give forfrysninger;
- Det er en god idé at mærke alle pakker med indfrysningsdato, så du har styr på holdbarheden.

6.2 Tips om opbevaring af frostvarer

For at få den største fornøjelse af dette apparat skal du:

- sikre dig, at købte dybfrostvarer har været korrekt opbevaret i forretnin-gen.
- sørge for at bringe frostvarer hjem hurtigst muligt og lægge dem i fryse-ren.
- åbne lågen så lidt som muligt og ikke lade den stå åben længere end højst nødvendigt.
- optøede madvarer nedbrydes meget hurtigt og kan ikke nedfryses igen.
- overskrid ikke udløbsdatoen på pak-ken.

7. VEDLIGEHOLDELSE OG RENGØRING



BEMÆRK

Kobl apparatet fra strømforsynin-gen, før der udføres nogen som helst form for vedligeholdelse.



Apparatets kølesystem indehol-der klorbriter; Service og på-fyldning må derfor kun udføres af en autoriseret tekniker.

7.1 Regelmæssig rengøring

Apparatet skal jævnlig rengøres:

- Rengør de indvendige flader og tilbe-hørsdele med varmt vand tilsat soda (5 ml til 0,5 liter vand)
- Efterse jævnlig dørpakningerne, og tør dem af, så de er rene og fri for belæg-ninger
- Skyl, og tør grundigt af.



Undgå at trække i, flytte eller be-skadige evt. rør og/eller lednin-ger i skabet.

Brug aldrig sulfosæbe, skurepul-ver, stærkt parfumeret rengø-ringsmiddel eller voksprodukter til indvendig rengøring af skabet. Det skader overfladen og efterlæ-der kraftig lugt.

Tag ventilationsristen i apparatets sokkel af en gang om året, og støvsug luftkana-lerne. Det øger apparatets ydeevne og sparer strøm.



BEMÆRK

Undgå at beskadige kølesyste-met.

Mange rengøringsmidler til køkkener in-deholder kemikalier, der kan angribe og evt. beskadige de anvendte plastmate-rialer i apparatet. Derfor anbefales det, at kabinettet udvendig kun rengøres med varmt vand tilsat lidt opvaskemid-del.

Sæt stikket i stikkontakten efter rengø-ringen.

7.2 Afrimning af fryser

Der vil altid dannes lidt rim på hylderne i frostrummet og rundt om øverste afde-ling.

Fryseren skal afrimes, når laget af rim er 3-5 mm tykt.

Rimlag fjernes på følgende måde:

1. Sæt termostatknappen i stilling "0", og tag stikket ud af stikkontakten.
2. Tag eventuelle madvarer ud, pak dem ind i flere lag avispapir, og læg dem et koldt sted.
3. Lad døren stå åben.
4. Tag de tre store skuffer ud.
5. Når afrimningen er slut, fjernes det vand, der har samlet sig i den neder-ste lille skuffe, og skabet tørres grun-digt af indvendig.

Sæt stikket i stikkontakten, og sæt ter-mostatknappen i en mellemstilling. Lad apparatet køre i mindst to timer med ly-nindfrysning slået til, før du lægger mad-varerne tilbage i rummene.

7.3 Rengøring af luftkanalerne

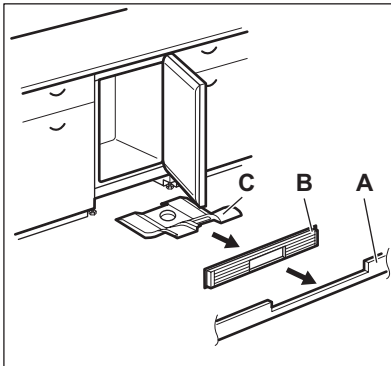

1. Fjern plinten (A) og derefter ventilationsristen (B).
2. Rengør ventilationsristen.
3. Tag forsigtigt luftdeflektoren ud (C), og kontrollér at der ikke er mere vand tilbage fra afrimningen.
4. Rengør den nederste del af apparatet med en støvsuger.

7.4 Pause i brug

Tag følgende forholdsregler, når apparatet ikke skal bruges i længere tid:

1. tag stikket ud af stikkontakten
2. tag al maden ud
3. afrim og rengør apparatet og alt tilbehør

4. lad døren/dørene stå åbne for at forebygge ubehagelig lugt.



Hvis der skal være tændt for skabet: Bed nogen se til det en gang imellem, så maden ikke bliver fordærvet, hvis der har været strømsvigt.

8. HVIS NOGET GÅR GALT



ADVARSEL

Inden fejlfinding skal stikket tages ud af kontakten.

Fejl, der ikke er nævnt i denne brugsanvisning, må kun afhjælpes af en autoriseret installatør eller anden fagmand.



Der kommer lyde under normal drift (kompressor, kølekredsløb).

Fejl	Mulig årsag	Løsning
Apparatet virker ikke. Kontrollampen blinker ikke.	Der er slukket for apparatet.	Tænd for apparatet.
	Stikket er ikke sat rigtigt i kontakten.	Sæt stikket helt ind i kontakten.
	Der er ingen strøm til apparatet. Der er ingen strøm i stikkontakten.	Prøv at tilslutte et andet elektrisk apparat i den pågældende stikkontakt. Kontakt en autoriseret installatør.
Kontrollampen blinker.	Apparatet virker ikke, som det skal.	Kontakt en autoriseret installatør.

Fejl	Mulig årsag	Løsning
Advarselslampen blinker.	Temperaturen i fryseren er for høj.	Se under "Alarm ved for høj temperatur"
Lydalarmen lyder.	Temperaturen i fryseren er for høj.	Se under "Alarm ved for høj temperatur"
	Døren står åben.	Luk døren.
Kompressoren kører hele tiden.	Temperaturen er ikke indstillet korrekt.	Vælg en højere temperatur.
	Døren er ikke lukket korrekt.	Se under "Lukning af døren".
	Døren er blevet åbnet for tit.	Lad ikke døren stå åben længere end nødvendigt.
	Madvarernes temperatur er for høj.	Lad madvarerne køle ned til stuetemperatur, før de sættes i skabet.
	Der er for høj rumtemperatur.	Sænk rumtemperaturen.
	Lynindfrysningfunktionen er slået til.	Se under "Lynindfrysningfunktionen".
Temperaturen i fryseren er for lav.	Temperaturen er ikke rigtigt indstillet.	Vælg en højere temperatur.
	Lynindfrysningfunktionen er slået til.	Se under "Lynindfrysningfunktionen".
Temperaturen i fryseren er for høj.	Temperaturen er ikke rigtigt indstillet.	Vælg en lavere temperatur.
	Døren er ikke lukket korrekt.	Se under "Lukning af døren".
	Madvarernes temperatur er for høj.	Lad madvarerne køle ned til stuetemperatur, før de sættes i skabet.
	Der er lagt for store mængder mad i på samme tid.	Læg mindre mad i ad gangen.
	Madvarerne ligger for tæt på hinanden.	Læg madvarerne, så den kolde luft kan cirkulere.
Der dannes for meget rim.	Maden er ikke rigtigt indpakket.	Pak maden rigtigt ind.
	Døren er ikke lukket korrekt.	Se under "Lukning af døren".
	Temperaturen er ikke rigtigt indstillet.	Vælg en højere temperatur.

8.1 Lukke døren

1. Rengør dørpakningerne.

2. Justér døren, hvis den ikke slutter tæt. Se under "Installation".

3. Udskift evt. defekte dørpakninger.
Kontakt servicecentret.

9. TEKNISKE DATA

Mål		
	Højde	815 mm
	Bredde	596 mm
	Dybde	550 mm
Temperaturstigningstid		29 h
Spænding		230-240 V
Frekvens		50 Hz

De tekniske specifikationer fremgår af typeskiltet indvendig i apparatet, på venstre væg, samt af energimærket.

10. INSTALLATION



ADVARSEL

Læs afsnittet "Om sikkerhed" grundigt, før apparatet installeres. Dette for at forebygge ulykker og sikre, at apparatet bruges korrekt.

10.1 Opstilling

Apparatet kan opstilles indendørs på et tørt, ventileret sted, også i en garage eller kælder, men fungerer bedst, hvis det står et sted, hvor omgivelsernes temperatur svarer til den klimaklasse, der er angivet på apparatets typeskilt:

Klima-klasse	Omgivelsestemperatur
SN	+10°C til 32°C
N	+16°C til 32°C
ST	+16°C til 38°C
T	+16°C til 43°C

10.2 Elektrisk tilslutning

Inden tilslutning til lysnettet skal det kontrolleres, at spændingen og frekvensen på typeskiltet svarer til boligens forsyningsstrøm.

Apparatet skal tilsluttes jord. Stikket på netledningen har en kontakt til dette formål. Hvis der ikke er jord på stikkontakten, tilsluttes apparatet en særskilt jordforbindelse i h.t. Stærkstrømsreglementet. Spørg en autoriseret installatør til råds.

Producenten fralægger sig ethvert ansvar, hvis de nævnte sikkerhedsregler ikke overholdes.

Apparatet er i overensstemmelse med følgende. EU-direktiver.

11. STØJ

Der kommer lyde under normal drift
(kompressor, kølekredslob).

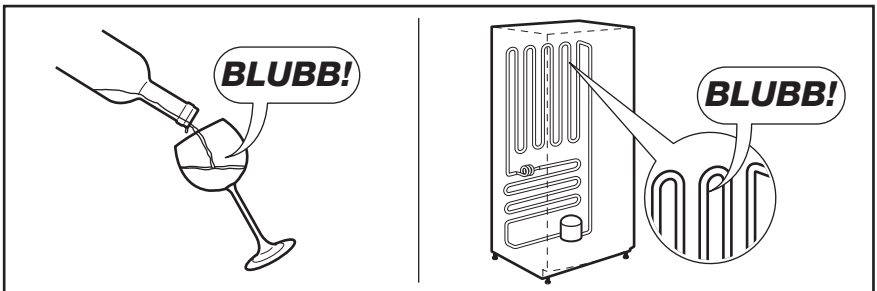
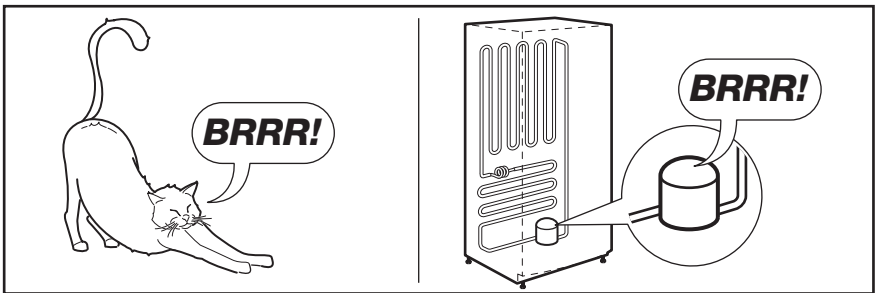
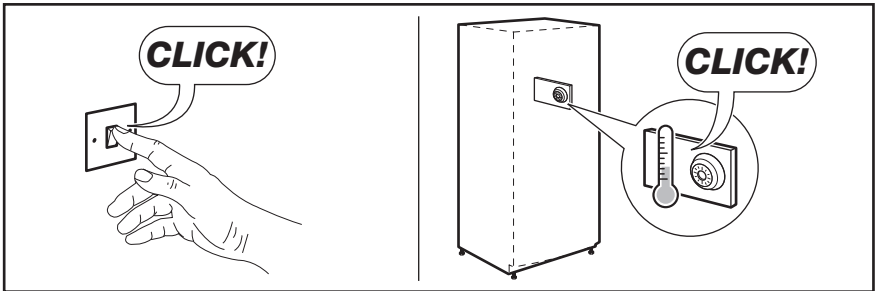
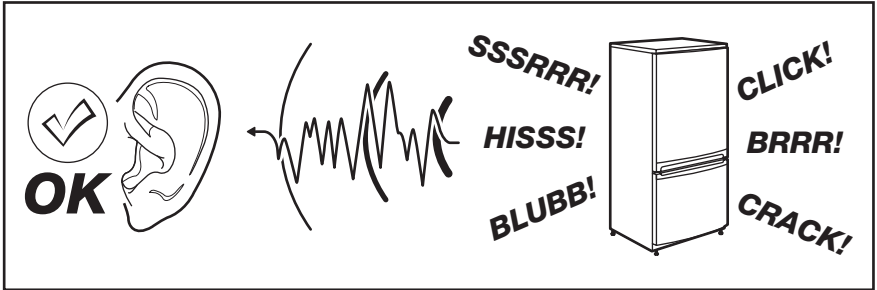

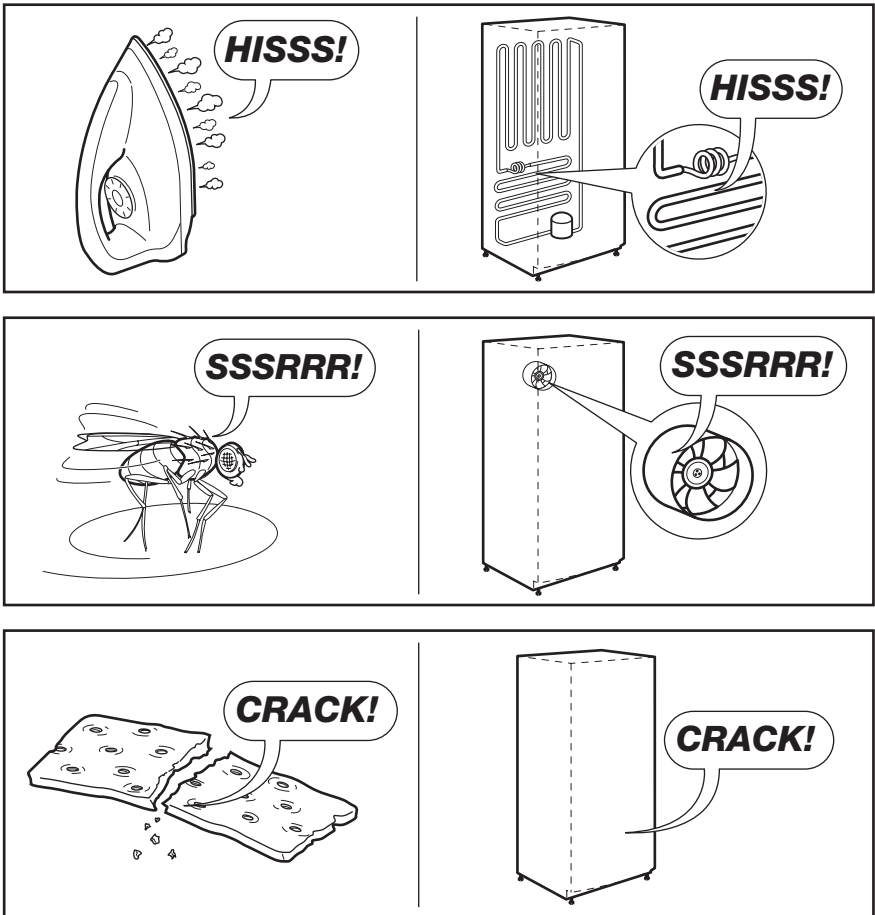

12. MILJØHENSYN

Genbrug materialer med symbolet  . Anbring emballagematerialet i passende beholdere til genbrug. Hjælp med at beskytte miljøet og menneskelig sundhed samt at genbruge affald af elektriske og elektroniske apparater. Kasser ikke

apparater, der er mærket med symbolet , sammen med husholdningsaffaldet. Lever produktet tilbage til din lokale genbrugsplads eller kontakt din kommune.

SISÄLLYS

1. TURVALLISUUSOHJEET	15
2. LAITTEEN KUVAUS	17
3. KÄYTTÖPANEELI	17
4. ENSIMMÄINEN KÄYTTÖKERTA	19
5. PÄIVITTÄINEN KÄYTTÖ	19
6. VINKKEJÄ JA NEUVOJA	19
7. HOITO JA PUHDISTUS	20
8. KÄYTTÖHÄIRIÖT	21
9. TEKNISET TIEDOT	23
10. ASENNUS	23
11. ÄÄNET	24

TÄYDELLISTEN TULOKSIEN SAAVUTTAMISEKSI

Kiitämme teitä tämän AEG-tuotteen valitsemisesta. Olemme kehittäneet tämän tuotteen tarjotaksemme teille huipputason suorituskyvyn moneksi vuodeksi. Laitteen innovatiiviset teknologiat tekevät elämästänne yksinkertaisempaa – kyseisiä ominaisuuksia ei välttämättä löydy tavallisista laitteista. Käyttäkää muutama minuutti lukemiseen, jotta voitte hyödyntää laitteen ominaisuudet parhaalla mahdollisella tavalla.

Vieraile verkkosivullamme:



Saadaksesi käyttöön liittyviä neuvoja, esitteitä, vianmäärittäsohjeita ja huolto-ohjeita:
www.aeg.com



Tuotteen rekisteröimiseksi parempaa huoltoa varten:
www.aeg.com/productregistration



Ostaaksesi laitteesi lisävarusteita, kulutusosia ja alkuperäisiä varaosia:
www.aeg.com/shop

KULUTTAJANEUVONTA JA HUOLTO

Suosittellemme alkuperäisten varaosien käyttöä.

Pidä seuraavat tiedot saatavilla ottaessasi yhteyttä valtuutettuun huoltoliikkeeseen.

Kyseiset tiedot löytyvät laitteen arvokilvestä. Malli, tuotenumero, sarjanumero.



Varoitukset/huomautukset ja turvallisuusohjeet.



Yleistietoja ja vinkkejä



Ympäristönsuojeluohjeita

Oikeus muutoksiin pidätetään.

1. TURVALLISUUSOHJEET

Lue tämä käyttöohje ja sen sisältämät neuvot sekä varoitukset huolellisesti ennen laitteen asentamista ja ensimmäistä käyttöä, jotta osaisit käyttää laitetta turvallisesti ja oikealla tavalla. Turhien virheiden ja onnettomuuksien välttämiseksi on tärkeää, että kaikki laitteen käyttäjät perehtyvät huolellisesti sen toimintaan ja turvallisuusominaisuuksiin. Pidä tämä ohje tallessa ja varmista, että se kulkee aina laitteen mukana esimerkiksi asunnon vaihdon yhteydessä tai luovutetaan mahdolliselle uudelle omistajalle. Näin kaikilla laitteen käyttäjillä on asianmukaiset ohjeet turvallista käyttöä varten. Huomioi tarkasti käyttöohjeen sisältämät varoitukset käyttäjien turvallisuuden varmistamiseksi ja omaisuusvahinkojen välttämiseksi. Valmistaja ei vastaa vahingoista, jotka ovat aiheutuneet varoitusten ja turvallisuusohjeiden vastaisesta toiminnasta.

1.1 Lasten ja taitamattomien henkilöiden turvallisuus

- Tämä laite ei ole tarkoitettu fyysisesti, motorisesti tai henkisesti rajoitteisten tai kokemattomien tai taitamattomien henkilöiden (eikä lasten) käyttöön, ellei heidän turvallisuudestaan vastuussa oleva henkilö valvo ja opasta heitä laitteen käytössä. Pikkulapsia on valvottava eikä heidän pidä antaa leikkiä laitteella.
- Pidä kaikki pakkausmateriaalit poissa lasten ulottuvilta. Ne voisivat aiheuttaa tukehtumisvaaran.
- Kun poistat laitteen käytöstä lopullisesti, irrota pistoke pistorasiasta, leikkaa virtajohto irti (mahdollisimman läheltä laitteen liitäntäkohtaa) ja irrota laitteen ovi. Tällä tavoin voidaan välttää leikkiville lapsille aiheutuva sähköiskun tai loukkuunjäämisen vaara.
- Tässä laitteessa on magneettiset oven tiivisteet. Jos entisen laitteesi ovesa on jousilukitus (salpa), riko jousilukitus, ennen kuin poistat vanhan laitteen käytöstä estääksesi lasten loukkuunjäämisen vaaran.

1.2 Yleiset turvallisuusohjeet



VAROITUS!

Pidä kalusteen sisään asennetun laitteen syvennyksen tai kalustekaapin ilmanvaihtoaukot vapaina.

- Laite on tarkoitettu elintarvikkeiden ja/tai juomien säilyttämiseen normaalissa kotitalouskäytössä ja vastaavissa käytössä, joita ovat muun muassa:
 - henkilöstön keittiöympäristöt liikkeissä, toimistoissa ja muissa työympäristöissä
 - hotellien, motellien ja muiden majatalojen asiakkaiden käyttöympäristöt
 - majoitus ja aamiainen -ympäristöt
 - ateriapalvelut ja vastaavat vähittäismyynnistä poikkeavat käytöt.
- Älä yritä nopeuttaa sulatusta mekaanisten laitteiden tai muun keinotekoisien sulatusvälineen avulla.
- Älä käytä muita sähkölaitteita (esim. jäätelökonetta) jäähdytyslaitteiden sisällä, ellei valmistaja ole hyväksynyt niitä kyseiseen käyttötarkoitukseen.
- Varo vahingoittamasta jäähdytysputkistoa.
- Laitteen jäähdytysputkisto sisältää isobutaania (R600a), joka on hyvin ympäristöystävällinen maakaasu, mutta kuitenkin tulenarka. Varmista, etteivät jäähdytysputkiston komponentit pääse vaurioitumaan laitteen kuljetuksen ja asennuksen aikana. Jos jäähdytysputkisto vaurioituu:
 - Vältä avotulta ja muita syyttymislähteitä.
 - Tuuleta huolellisesti huone, johon laite on sijoitettu.
- Laitteen teknisten ominaisuuksien muuttaminen tai muiden muutosten tekeminen laitteeseen on vaarallista. Vahingoittunut virtajohto voi aiheuttaa oikosulun, tulipalon ja/tai sähköiskun.



VAROITUS!

Sähköosien (virtajohto, pistoke, kompressori) vaihdon saa suorittaa vain valtuutettu huoltoliike vaaratilanteiden välttämiseksi.

1. Virtajohtoa ei saa jatkaa.
 2. Varmista, että virtajohto ei joudu puristuksiin tai pääse vahingoittumaan laitteen takana. Litistynyt tai vahingoittunut virtajohto voi ylikuumentua ja aiheuttaa tulipalon.
 3. Laitteen verkkovirtakytkennän on oltava hyvin ulottuvilla siten, että pistoke on helppo irrottaa pistorasiasta.
 4. Älä vedä virtajohdosta pistoketta irrottaessasi.
 5. Jos pistoke on löysästi kiinni virtajohdossa, älä kiinnitä sitä pistorasiin. Tämä aiheuttaa sähköiskun tai tulipalon vaaran.
 6. Laitetta ei saa käyttää, jos sisävalon lampun suojus (jos varusteena) puuttuu.
- Laite on painava. Sen siirtämisessä on noudatettava varovaisuutta.
 - Älä koske pakastimessa oleviin tuotteisiin kostein tai märin käsin. Koskettaminen voi aiheuttaa ihon hankautumista tai kylmävammoja.
 - Laite ei saa olla pitkään suorassa auringonvalossa.
 - Tässä laitteessa olevat polttimot (jos varusteena) ovat erityisesti kodinkoneita varten suunniteltuja erikoispolttimoita. Ne eivät sovi huoneiden valaistukseen.

1.3 Päivittäinen käyttö

- Älä laita kuumia kattiloita laitteen muoviosien päälle.
- Älä säilytä tulenarkoja kaasuja tai nesteitä jääkaapissa, sillä ne voivat räjähtää.
- Älä laita elintarvikkeita suoraan takaseinän ilmanvaihtoaukkoa vasten. (Mikäli kyseessä on huurtumaton Frost Free -malli)
- Pakasteita ei saa pakastaa uudelleen sen jälkeen, kun ne on kerran sulatettu.
- Säilytä valmispakasteet pakkauksen ohjeita noudattaen.
- Noudata tarkasti laitteen valmistajan säilytysohjeita. Lue ohjeet.
- Älä laita pakastimeen hiilihappopitoisia tai poreilevia juomia, sillä jäätyessä pakkaukseen muodostuu painetta, jol-

loin se voi räjähtää ja vahingoittaa laitetta.

- Mehujäät voivat aiheuttaa kylmävammoja, jos ne nautitaan suoraan pakastimesta otettuina.

1.4 Huolto ja puhdistus

- Ennen kuin aloitat huoltoa tai puhdistusta, kytke laite pois toiminnasta ja irrota pistoke pistorasiasta.
- Älä käytä laitteen puhdistuksessa metalliesineitä.
- Älä käytä huurteen poistamisessa teräviä esineitä. Käytä muovista kaavinta.

1.5 Asennus



Noudata tarkasti sähköliitintää käsittelevissä kappaleissa annettuja ohjeita.

- Pura laite pakkauksestaan ja tarkista mahdolliset kuljetusvauriot. Vaurioitunutta laitetta ei saa kytkeä verkkovirtaan. Ilmoita mahdollisista vahingoista välittömästi jälleenmyyjälle. Säilytä tässä tapauksessa pakkausmateriaalit.
- Odota vähintään kaksi tuntia, ennen kuin kytket laitteen verkkovirtaan, jotta öljy ehtii virrata kompressoriin.
- Laitteen ympärillä on oltava hyvä ilmankierto, jotta ylikuumentumisen vaaraa ei ole. Noudata asennusohjeissa esitettyjä ilmanvaihtomääräyksiä.
- Laite on mahdollisuuksien mukaan sijoitettava selkä seinää vasten, jotta palovammoja aiheuttaviin kuumiin osiin (kompressori, lauhdutin) ei voida koskea.
- Laitetta ei saa sijoittaa lämpöpatterin tai liedien viereen.
- Varmista, että laitteen verkkovirtakytkentä on hyvin ulottuvilla laitteen asennuksen jälkeen.
- Liitä ainoastaan juomavesiverkostoon (jos laitteessa on vesiliitintä).

1.6 Huoltopalvelu

- Kaikki laitteen asennukseen liittyvät sähkötyöt on annettava ammattitaitoisen sähköasentajan tehtäväksi.
- Laitteen huoltotyöt saa suorittaa vain valtuutettu huoltoliike, ja ainoastaan

alkuperäisten varaosien käyttäminen on sallittua.

1.7 Ympäristönsuojelu



Tämä laite ei sisällä otsonikerrosta tuhoavia kaasuja jäähdytyspiirissä eikä eristemateriaaleissa. Käytöstäpoistettua laitetta ei saa toimittaa tavallisen yhdyskunta-

jätteen keräykseen. Eristevaaho sisältää tulenarkoja kaasuja: laitteen käytöstäpoistossa ja hävittämisessä tulee noudattaa paikallisia jätehuoltomääräyksiä. Vältä vahingoittamasta jäähdytysyksikköä, erityisesti lämmönvaihtimen läheltä. Tässä laitteessa käytetyt, symbolilla  merkityt materiaalit ovat kierrätettäviä.

2. LAITTEEN KUVAUS

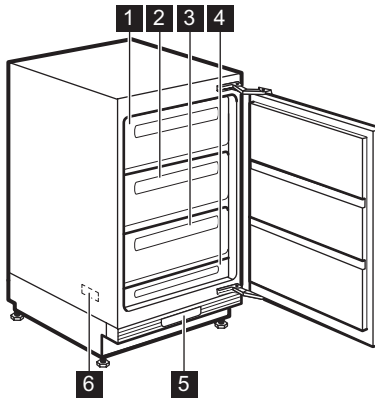

- 1 Laatikko (pakasteiden säilyttämiseen ja tuoreiden elintarvikkeiden pakastamiseen)
- 2 Laatikko (pakasteiden säilyttämiseen ja tuoreiden elintarvikkeiden pakastamiseen)
- 3 Laatikko (vain elintarvikkeiden säilyttämiseen)
- 4 Laatikko (vain elintarvikkeiden säilyttämiseen)
- 5 Käyttöpaneeli
- 6 Tyypikilpi (sisällä)

3. KÄYTTÖPANEELI

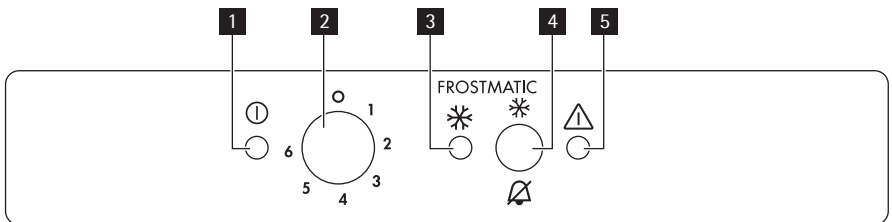

- 1 Merkkivalo
- 2 Lämpötilan säädin
- 3 FROSTMATIC -valo
- 4 FROSTMATIC -painike
- Hälytysmerkkiäänien kuittauspainike
- 5 Hälytysmerkkivalo

3.1 Laitteen käynnistäminen

1. Kiinnitä pistoke pistorasiaan.
2. Käännä lämpötilan säädintä myötäpäivään keskiasentoon.

3. Merkkivalo syttyy ja äänimerkki kuuluu 2 sekunnin ajan ilmoittaen laitteen käynnistymisestä.
4. Hälytysmerkkivalo vilkkuu ja hälytysmerkkiäni kuuluu ilmoittaen laitteen liian korkeasta sisälämpötilasta.
5. Paina FROSTMATIC-kytkintä ja hälytysmerkkiäni deaktivoituu.
6. Paina FROSTMATIC-painiketta uudelleen ja FROSTMATIC-merkkivalo syttyy. Pakastin käynnistyy.

3.2 Laitteen kytkeminen pois toiminnasta

1. Laitte kytetään pois toiminnasta kääntämällä lämpötilan säädin asentoon O, jolloin laitteesta kuuluu kahden sekunnin pituinen merkkiäni.
2. Merkkivalo sammuu.

3.3 Lämpötilan säätäminen

Laitteen sisälämpötila säädetään kaapin alaosassa sijaitsevalla lämpötilan säätimellä.

Laitetta käytetään seuraavasti:

- Lämpötilaa säädetään korkeammaksi kääntämällä lämpötilan säädintä pienempiä asetusarvoja kohti.
- Lämpötilaa säädetään kylmemmäksi kääntämällä lämpötilan säädintä suurempia asetusarvoja kohti.



Keskimääräinen asetus on yleensä sopivin.

Huomioi lämpötilan säätämisessä seuraavat siihen vaikuttavat asiat:

- huoneen lämpötila
- oven avaamistiheys
- säilytettävien elintarvikkeiden määrä
- laitteen sijaintipaikka.

3.4 FROSTMATIC -toiminto

FROSTMATIC -toiminto nopeuttaa tuoreiden elintarvikkeiden pakastumista

suojaan samalla jo pakastettuja ruokia lämpenemiseltä.

Voit ottaa FROSTMATIC toiminnon käyttöön painamalla painiketta FROSTMATIC .

FROSTMATIC -merkkivalo syttyy.

Voit kytkeä toiminnon pois päältä milloin tahansa painamalla FROSTMATIC-toiminnon painiketta.

FROSTMATIC -merkkivalo sammuu.

3.5 Lämpötilahälytys

Jos pakastimen lämpötila on noussut tasolle, jossa ei voida enää taata pakasteiden turvallisia säilytysolosuhteita (esim. sähkökatkoksen vuoksi), hälytysmerkkivalo vilkkuu ja hälytysmerkkiäni kuuluu.

1. Poista hälytysmerkkiäni käytöstä painamalla FROSTMATIC-painiketta.

Merkkivalo FROSTMATIC syttyy.

Hälytysmerkkivalo vilkkuu, kunnes haluttu lämpötila on saavutettu.

2. FROSTMATIC-painike voidaan vapauttaa, kun hälytysmerkkivalo sammuu.

FROSTMATIC sammuu.



Kun pakastin kytketään toimintaan ensimmäistä kertaa, hälytysmerkkivalo vilkkuu, kunnes lämpötila on laskenut pakasteiden säilytyksen kannalta turvalliselle tasolle.

3.6 Oven aukiolon hälytys

Kun ovi on auki yli 90 sekunnin ajan, laitteesta kuuluu äänimerkki.

Kun normaaliolosuhteet palautetaan (ovi suljetaan), hälytysääni lakkaa kuulumasta. Kaikissa tapauksissa voit sammuttaa merkkiäni painamalla hälytyksen kuitauspainiketta.

4. ENSIMMÄINEN KÄYTTÖKERTA

4.1 Sisätilan puhdistaminen

Ennen kuin otat laitteen käyttöön, pese sisäosat ja kaikki kaapin sisään sijoitettavat varusteet haalealla vedellä ja käsitiiviäineellä poistaaksesi näin uudelle lait-

teelle tyypillisen hajun. Kuivaa pinnat ja varusteet lopuksi huolellisesti.



Älä käytä puhdistusaineita tai hankaavia jauheita, sillä ne vahingoittavat pintoja.

5. PÄIVITTÄINEN KÄYTTÖ

5.1 Ruokien pakastaminen

Pakastinosasto soveltuu tuoreiden elintarvikkeiden pakastamiseen sekä valmis-pakasteiden pitkäaikaiseen säilyttämiseen.

Kun pakastat tuoreita elintarvikkeita, käynnistä Fast Freeze -toiminto vähintään 24 tuntia ennen kuin laitat ruoat pakastimeen.

Laita pakastettavat elintarvikkeet kahden yläosastoon.

24 tunnin aikana pakastettavien elintarvikkeiden enimmäismäärä on merkitty **arvokilpeen**, joka sijaitsee laitteen sisäpuolella.

Ruokien pakastuminen kestää 24 tuntia. Tänä aikana pakastimeen ei saa lisätä uusia pakastettavia ruokia.

Kun pakastuminen on päättynyt 24 tunnin kuluttua, palauta lämpötila normaaliin säilytyslämpötilaan (katso kohta Lämpötilan säätäminen).

5.2 Pakasteiden säilyttäminen

Kun käytät pakastinta ensimmäistä kertaa tai pitkän käyttämättömän jakson jälkeen, anna laitteen toimia vähintään kahden tunnin ajan suuremmilla asetusarvoilla.



Jos pakastin sulaa vahingossa esimerkiksi sähkökatkon vuoksi, kun sähkö on ollut poikki pitempään kuin teknisissä ominaisuuksissa (kohdassa Käyttöönottoaika) mainitun ajan, sulaneet elintarvikkeet on käytettävä nopeasti tai valmistettava ruoaksi, jonka jälkeen ne voidaan pakastaa uudelleen (kun ne ovat jäähtyneet).

5.3 Sulatus

Pakasteet voidaan sulattaa ennen käyttöä huoneen lämpötilassa.

Pienempiä paloja voidaan kypsentää myös jäisinä suoraan pakastimesta otetuna. Kypsennys kestää tässä tapauksessa pitempään.

5.4 Kylmävaraajat

Pakastimen mukana tulee yksi tai useampia kylmävaraajia. Sähkökatkon tai pakastimen toimintahäiriön esiintyessä kylmävaraajat pitävät pakastimen pitempään kylmänä pidentäen näin elintarvikkeiden säilymisaikaa.

6. VINKKEJÄ JA NEUVOJA

6.1 Pakastusohjeita

Seuraavassa on muutamia tärkeitä ohjeita tehokkaan pakastamisen varmistamiseksi:

- 24 tunnin aikana pakastettavien elintarvikkeiden maksimimäärä on mainittu laitteen arvokilpivessä.
- Ruokien pakastuminen kestää 24 tuntia. Tänä aikana pakastimeen ei saa lisätä uusia pakastettavia ruokia.

- Pakasta vain korkealaatuisia, tuoreita ja puhdistettuja elintarvikkeita.
- Jaa ruoka pieniin annoksiin, jotta se pakastuu nopeasti ja täydellisesti. Tällöin voit myöhemmin sulattaa vain tarvitsemasi määrän.
- Kääri elintarvikkeet alumiinifolioon tai pakkaa muovipusseihin mahdollisimman ilmatiiviisti.
- Älä anna tuoreiden pakastamattomien ruokien koskea jo pakastuneita tuotteita, jotta niiden lämpötila ei nouse.
- Vähärasvaiset ruoat säilyvät paremmin kuin rasvaiset. Suola lyhentää elintarvikkeiden säilytysaikaa.
- Jos jääpaloja nautitaan suoraan pakastimesta otettuina, ne voivat aiheuttaa kylmävammoja.
- Merkitse pakastuspäivämäärä kaikkiin pakkauksiin, jotta voit helposti seurata säilytysaikoja.

6.2 Pakasteiden säilytysohjeita

Noudata seuraavia ohjeita varmistaaksesi laitteen parhaan suorituskyvyn:

- Tarkista, että kaupasta ostamasi pakasteet on säilytetty oikein.
- Laita pakasteet pakastelokeroon mahdollisimman nopeasti ostoksilla käynnin jälkeen.
- Älä avaa ovea usein, älä myöskään pidä ovea auki pitempään kuin on tarpeen.
- Sulatettu pakaste pilaantuu nopeasti eikä sitä saa pakastaa uudelleen.
- Älä käytä tuotetta pakkaukseen merkityn viimeisen käyttöpäivän jälkeen.

7. HOITO JA PUHDISTUS



HUOMIO

Kytke laite irti verkkovirrasta ennen puhdistus- ja huoltotoiden aloittamista.



Laitteen jäähdytysyksikkö sisältää hiilivetyä; Jäähdytysyksikön huollon ja täytön saa suorittaa ainoastaan valtuutettu huoltoliike.



Älä vedä, siirrä tai vahingoita kaapin sisällä olevia putkia ja/tai kaapeleita.

Älä käytä puhdistusaineita, hankausjauhetta, voimakastuoksuisia puhdistustuotteita tai kiillotusvahaa sisätilojen puhdistamisessa, sillä tällaiset tuotteet vahingoittavat pintoja ja jättävät voimakkaan tuoksun.

7.1 Säännöllinen puhdistus

Laite on puhdistettava säännöllisesti.

- Puhdista laitteen sisäosat ja varusteet lämpimällä vedellä ja natriumbikarbonaatilla (5 ml puoleen litraan vettä).
- Tarkista oven tiivisteet säännöllisesti ja pyyhi puhtaaksi.
- Huuhtelee ja kuivaa huolellisesti.

Irrota kerran vuodessa laitteen alaosassa sijaitseva ilmanvaihtorilä ja puhdista ilmakehanavut pölynimurilla. Tämä toimenpide parantaa laitteen suorituskykyä ja säästää energiaa.



HUOMIO

Varo vahingoittamasta jäähdytysjärjestelmää.

Monet keittiön pintojen puhdistusaineet sisältävät kemikaaleja, jotka voivat vahingoittaa laitteen muoviosia. Tästä syystä laitteen ulkopintojen puhdistuksessa on suositeltavaa käyttää vain lämmintä vettä ja käsitiskiainetta.

Kun laite on puhdistettu, kytke se takaisin verkkovirtaan.

7.2 Pakastimen sulattaminen

Pakastimen hyllyihin ja yläosastoon muodostuu aina jonkin verran huurretta. Sulata pakastin, kun huurrekerroksen paksuus on noin 3-5 mm. Huurteen poistaminen:

1. Käännä lämpötilan säädin asentoon 0 ja irrota pistoke pistorasiasta.
2. Poista pakastimesta kaikki elintarvikkeet, kääri ne paksultsi sanomalehteen ja laita viileään paikkaan.

3. Jätä ovi auki.
4. Poista kolme suurta laatikkoa.
5. Kun pakastin on sulatettu, tyhjennä pieneen alalaatikkoon kerääntynyt vesi ja kuivaa sisäpinnat hyvin. Kiinnitä pistoke pistorasiaan ja käännä termostaattikytkin keskiasentoon. Anna laitteen toimia vähintään kahden tunnin ajan pikapakastustoiminnolla, ennen kuin laitat pakasteet takaisin.

7.3 Tuuletuskanavien puhdistaminen

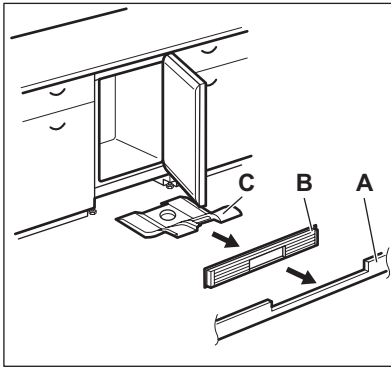

1. Poista jalusta (A) ja sitten ilmanvaihtosäleikkö (B).
2. Puhdista ilmanvaihtosäleikkö.
3. Vedä ilmansuuntain (C) varovasti ulos ja tarkista, että jäljelle ei ole jäänyt sulatusvettä.
4. Puhdista laitteen alaosa pölynimurilla.

7.4 Jos laitetta ei käytetä pitkään aikaan

Jos laitetta ei ole tarkoitus käyttää pitkään aikaan, suorita seuraavat toimenpiteet:

1. Kytke laite irti verkkovirrasta.
2. Ota kaikki ruoat pois.
3. Sulata ja puhdista laite sekä kaikki sen varusteet.



Jos jätät laitteen toimintaan, pyydä jotakin henkilöä tarkistamaan kaappiin jätetyt elintarvikkeet aika ajoin, jotta ne eivät pilaannu esimerkiksi sähkökatkon sattuessa.

8. KÄYTTÖHÄIRIÖT



VAROITUS!

Irrota pistoke pistorasiasta ennen kuin aloitat vianmäärityksen. Vianmääritystoimenpiteet, joita ei ole mainittu tässä käyttöohjeessa, on annettava ammattitaitoisen sähköasentajan tehtäväksi.



Tietyt äänet kuuluvat laitteen normaaliin toimintaan (kompressori, jäähdytysaineen kierto).

Ongelma	Mahdollinen syy	Korjaustoimenpide
Laite ei toimi. Merkkivalo ei vilku.	Virta on katkaistu laitteesta.	Kytke virta laitteeseen.
	Pistoke ei ole kunnolla kiinni pistorasiassa.	Kiinnitä pistoke pistorasiiaan.
	Laitteeseen ei tule virtaa. Pistorasiaan ei tule jännitettä.	Kokeile kytkemällä pistorasiaan jokin toinen sähkölaite. Ota yhteys sähköasentajaan.
Merkkivalo vilkkuu.	Laite ei toimi kunnolla.	Ota yhteys sähköasentajaan.
Hälytysmerkkivalo vilkkuu.	Pakastimen lämpötila on liian korkea.	Lue ohjeet kohdasta Lämpötilahälytys.
Laitteesta kuuluu merkkiääni.	Pakastimen lämpötila on liian korkea.	Lue ohjeet kohdasta Lämpötilahälytys.
	Ovi on jäänyt auki.	Sulje ovi.
Kompressorikäy jatkuvasti.	Lämpötilaa ei ole säädetty oikein.	Säädä lämpötila korkeammaksi.
	Ovi ei ole kunnolla kiinni.	Lue ohjeet kohdasta Oven sulkeminen.
	Ovea on avattu liian usein.	Älä pidä ovea auki pitkään kuin on tarpeen.
	Ruoat ovat liian lämpimiä.	Anna ruokien jäähtyä huoneen lämpötilaan ennen kuin laitat ne laitteen sisään.
	Huoneen lämpötila on liian korkea.	Alenna huoneen lämpötilaa.
	Pikapakastustoiminto on kytketty.	Katso kohta Pikapakastustoiminto.
Pakastimen lämpötila on liian alhainen.	Lämpötilaa ei ole säädetty oikein.	Säädä lämpötila korkeammaksi.
	Pikapakastustoiminto on kytketty.	Katso kohta Pikapakastustoiminto.
Pakastimen lämpötila on liian korkea.	Lämpötilaa ei ole säädetty oikein.	Säädä lämpötila alhaisemmaksi.
	Ovi ei ole kunnolla kiinni.	Lue ohjeet kohdasta Oven sulkeminen.
	Ruoat ovat liian lämpimiä.	Anna ruokien jäähtyä huoneen lämpötilaan ennen kuin laitat ne laitteen sisään.

Ongelma	Mahdollinen syy	Korjaustoimenpide
	Laitteen sisään on laitettu paljon ruokia samalla kertaa.	Laita laitteeseen vähemmän ruokia yhdellä kertaa.
	Tuotteet ovat liian lähellä toisiaan.	Järjestä tuotteet siten, että kylmä ilma pääsee kiertämään niiden välissä.
Huurretta muodostuu runsaasti.	Ruokia ei ole pakattu kunnolla.	Pakkaa ruoat oikein.
	Ovi ei ole kunnolla kiinni.	Lue ohjeet kohdasta Oven sulkeminen.
	Lämpötilaa ei ole säädetty oikein.	Sääädä lämpötila korkeammaksi.

8.1 Oven sulkeminen

1. Puhdista oven tiivisteet.
2. Sääädä ovea tarvittaessa. Lue ohjeet kohdasta "Asennus".

3. Vaihda tarvittaessa vaurioituneet oven tiivisteet. Ota yhteys valtuutettuun huoltoliikkeeseen.

9. TEKNISET TIEDOT

Mitat		
	Korkeus	815 mm
	Leveys	596 mm
	Syvyys	550 mm
Käyttöönottoaika		29 tuntia
Jännite		230-240 V
Taajuus		50 Hz

Tekniset tiedot on merkitty laitteen sisälle, vasemmalle puolelle kiinnitettyyn arvokilpeen ja energiatarraan.

10. ASENNUS



VAROITUS!

Lue huolellisesti turvallisuusohjeet oman turvallisuutesi ja laitteen asianmukaisen toiminnan varmistamiseksi, ennen kuin aloitat laitteen asennuksen.

10.1 Sijoittaminen

Laitteen voi asentaa kuivaan, hyvin tuuletettuun sisätilaan, myös autotalliin tai kellariin, mutta parhaiten se toimii paikassa, jossa ympäristön lämpötila vastaa

laitteen arvokilvessä määritettyä ilmaa koskevaa luokitusta:

Ilmas- toluok- ka	Ympäristölämpötila
SN	+10 °C – 32 °C
N	+16 °C – 32 °C
ST	+16 °C – 38 °C
T	+16 °C – 43 °C

10.2 Sähköliitäntä

Ennen kuin kytket laitteen verkkovirtaan, tarkista, että arvokilvessä mainittu jännite ja taajuus vastaavat verkkovirran arvoja.

Laitte on kytkettävä maadoitettuun pistorasiasiaan. Virtajohdon pistoke on varustettu maadoituskoskettimella. Jos pistorasiasia, johon laite kytketään, ei ole maadoitettu, ota yhteys sähköasentajaan ja pyydä asentajaa kytkemään laite erilliseen maadoitusliittimeen voimassa olevien määräysten mukaisesti.

Valmistaja ei vastaa millään tavalla vahingoista, mikäli edellä olevia turvallisuusohjeita ei ole noudatettu.

Tämä laite vastaa Euroopan yhteisön direktiivejä.

11. ÄÄNET

Tietynlaiset äänet kuuluvat laitteen normaaliin toimintaan (kompessorin, jäähdytysaineen kierto).

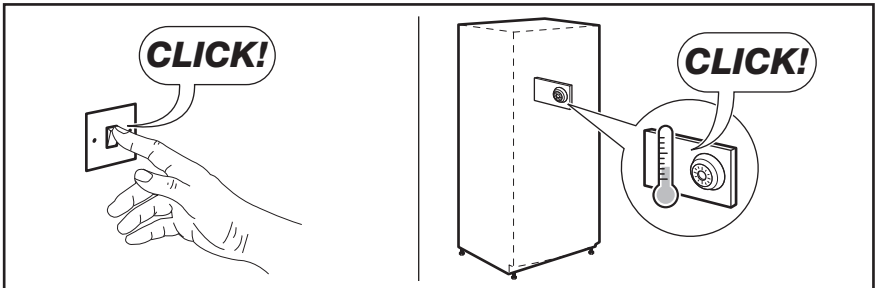
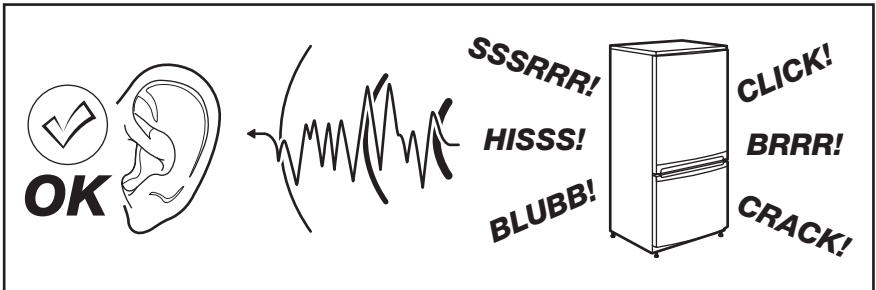

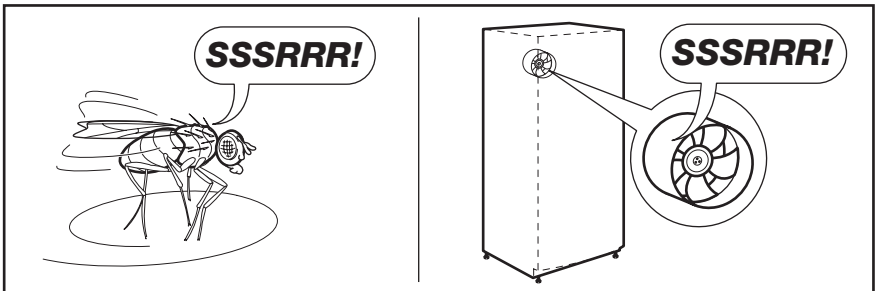
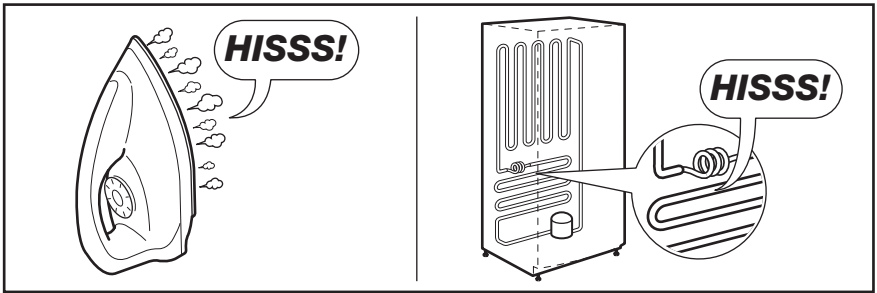
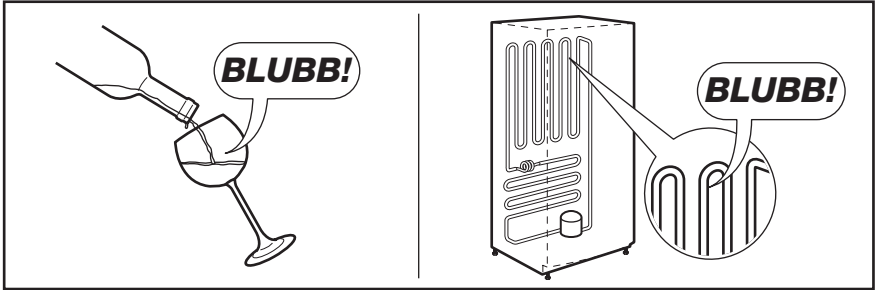
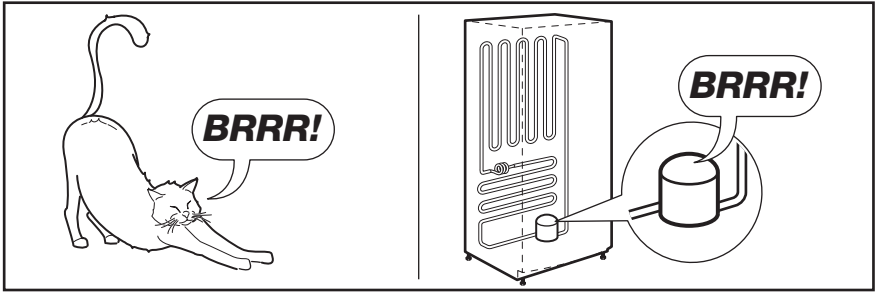

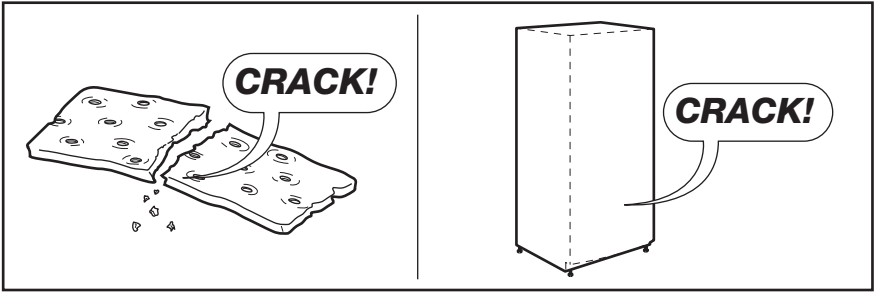

12. YMPÄRISTÖNSUOJELU

Kierrätä materiaalit, jotka on merkitty merkillä ♻️. Kierrätä pakkaus laittamalla se asianmukaiseen kierrätysastiaan.

Suojele ympäristöä ja ihmisten terveyttä kierrättämällä sähkö- ja

elektroniikkaromut. Älä hävitä merkillä ⚡ merkittyjä kodinkoneita kotitalousjätteen mukana. Palauta tuote paikalliseen kierrätyskeskukseen tai ota yhteyttä paikalliseen viranomaiseen.

INNHold

1. SIKKERHETSANVISNINGER	28
2. PRODUKTBEKRIVELSE	30
3. BETJENINGSPANEL	30
4. FØRSTE GANGS BRUK	31
5. DAGLIG BRUK	32
6. NYTTIGE RÅD OG TIPS	32
7. STELL OG RENGJØRING	33
8. HVA MÅ GJØRES, HVIS...	34
9. TEKNISKE DATA	36
10. MONTERING	36
11. STØY	37

FOR PERFEKTE RESULTATER

Takk for at du har valgt et AEG-produkt. Med dette produktet vil du oppleve perfekt kombinasjon mellom funksjonell design og optimal teknologi. Du kan være sikker på at du vil oppnå perfekte resultater, og at du har full kontroll med det du gjør. Vi vil be deg å lese denne bruksanvisningen nøye, for å få mest mulig nytte av produktet.

Gå inn på nettstedet vårt for å:



Få råd om bruk, finne brosjyrer, feilsøking, serviceinformasjon:
www.aeg.com



Registrere produktet ditt for å få bedre service:
www.aeg.com/productregistration



Kjøre tilbehør, forbruksvarer og originale reservedeler til produktet ditt:
www.aeg.com/shop

KUNDESTØTTE OG SERVICE

Vi anbefaler at du bruker originale reservedeler.

Når du kontakter serviceavdelingen, må du sørge for å ha følgende data for hånden. Informasjonen finner du på typeskiltet. Modell, PNC (produktnummer), serienummer.



Advarsel/Forsiktig - Sikkerhetsinformasjon.



Generelle informasjon og tips



Miljøinformasjon

Med forbehold om endringer.

1. SIKKERHETSANVISNINGER

For din egen sikkerhets skyld og for å sikre korrekt bruk, bør du lese denne bruksanvisningen og dens henvisninger og advarsler før du installerer og bruker apparatet for første gang. For å unngå nødvendige feil og ulykker er det viktig at du sørger for at alle som skal bruke dette apparatet er fortrolige med hvordan det brukes og kjenner til sikkerhetsfunksjonene. Ta vare på denne bruksanvisningen og pass på at den følger med apparatet hvis du selger eller flytter det, slik at alle brukerne får informasjon om bruk og sikkerhet så lenge apparatet benyttes.

Av grunner som angår personsikkerhet eller materiell skade er det viktig at alle instruksjonene i bruksanvisningen blir fulgt. Produsenten overtar intet ansvar for skader som er forårsaket av at instruksjonene ikke er blitt fulgt.

1.1 Sikkerhet for barn og personer med reduserte evner

- Dette apparatet er ikke beregnet på å bli brukt av personer (også barn) med redusert fysisk eller psykisk helse eller som mangler erfaring eller kunnskaper om bruken, dersom de ikke er gitt innføring eller instruksjon om bruken av apparatet av en person som er ansvarlig for deres sikkerhet.
Hold øye med barn, slik at de ikke leker med apparatet.
- Hold all emballasje borte fra barn. Det foreligger kvelningsfare.
- Når apparatet skal vrakes: Trekk støpselet ut av stikkontakten, kutt av nettkabelen (så nær inntil apparatet som mulig) og fjern døren for å forhindre at lekende barn kan få elektrisk støt eller kan lukke seg selv inne i apparatet.
- Dersom dette apparatet, som er utstyrt med magnetiske dørpakninger, skal erstatte et gammelt apparat med fjærlås (smekklås) på døren eller lokket, er det viktig at du ødelegger smekklåsen før du kasserer det gamle apparatet. Dette forhindrer at det gamle apparatet utgjør en dødsfelle for et barn.

1.2 Generelt om sikkerhet



ADVARSEL

Hold ventilasjonsåpningene i apparatets kabinett eller i den innebygde strukturen fri for hindringer.

- Produktet er beregnet på oppbevaring av matvarer og/eller drikkevarer i en vanlig husholdning og lignende steder som:
 - personalkjøkken i butikker, på kontorer og andre arbeidsmiljøer;
 - gårder og av gjester på hoteller, moteller og andre boligtyper;
 - "bed and breakfast"-miljøer;
 - catering og lignende ikke-detaljhandel.
- Ikke bruk mekanisk verktøy eller ekstra hjelpemidler for å fremskynde avrimingen.
- Ikke bruk andre elektriske apparater (for eksempel iskremmaskiner) inne i et kjøleskap, med mindre de er godkjent for dette av produsenten.
- Ikke skad kjølekretsen.
- Kjølekretsen i skapet er fylt med kjølemiddelet isobutan (R600a), som er en naturlig og meget miljøvennlig gass, men som likevel er brennbar.
Pass på at ingen deler av kjølekretsen blir skadet under transport og installasjon av skapet.
- Dersom kjølekretsen skulle bli skadet:
 - unngå åpen flamme eller kilder som avgir gnist
 - luft godt ut i rommet der skapet står.
- Det er farlig å endre spesifikasjonene eller foreta noen form for endringer på produktet. Hvis strømkabelen blir skadet, kan dette forårsake kortslutning, brann og/eller elektrisk støt.



ADVARSEL

Alle elektriske komponenter (strømledning, støpsele, kompressor) må skiftes av et autorisert serviceverksted eller en elektriker for å unngå fare.

1. Strømkabelen må ikke forlenges med skjøteledning.
 2. Pass på at støpselet ikke ligger i klem eller kommer i skade på baksiden av produktet. Et støpselet som ligger i klem eller som kommer i skade kan bli overopphetet og forårsake brann.
 3. Pass på at produktets hovedstøpselet er tilgjengelig.
 4. Ikke trekk i strømkabelen.
 5. Dersom stikkkontakten sitter løst, må du ikke sette støpselet inn i den. Det er fare for strømstøt eller brann.
 6. Du må ikke bruke produktet uten at lampedekselet (avhengig av modell) til den innvendige belysningen er montert.
- Dette produktet er tungt. Vær forsiktig når du flytter det.
 - Ikke ta ut varer fra fryseseksjonen eller berør dem med våte/fuktige hender, da dette kan forårsake hudskader eller frostskafer.
 - Ikke utsett produktet for direkte sollys over lengre tid.
 - Lyspærene (avhengig av modell) som brukes i dette produktet, er spesialpærer kun beregnet på husholdningsapparater. De egner seg ikke til rombelysning.

1.3 Daglig bruk

- Ikke sett varme gryter på plastdelene i apparatet.
- Ikke oppbevar brannfarlig gass eller væske i apparatet. De kan eksplodere.
- Ikke plasser matvarer direkte mot ventilasjonsåpningen på bakveggen. (Hvis produktet er FrostFree)
- Frosne matvarer må ikke fryses inn igjen når de har vært int.
- Oppbevar frosne ferdigretter i samsvar med instruksjonene fra ferdigrettprodusenten.
- Anbefalingene til oppbevaring fra apparatets produsent må følges nøye. Les instruksjonene i de gjeldende avsnittene.
- Ikke plasser drikkevarer med kullsyre eller musserende vin i fryseseksjonen, for det dannes trykk på beholderen

som kan føre til at den eksploderer, som igjen kan skade apparatet.

- Spinner kan forårsake frostskafer hvis de spises like etter at de er tatt ut av fryseren.

1.4 Rengjøring og stell

- Slå av apparatet og trekk støpselet ut av stikkkontakten før vedlikeholds- eller rengjøringsarbeid.
- Ikke bruk metallredskaper til rengjøring av apparatet.
- Ikke bruk skarpe redskaper til å fjerne rim fra apparatet. Bruk en plastskrape.

1.5 Installasjon



Følg nøye instruksjonene i avsnittene for tilkopling til strømmettet.

- Pakk ut apparatet og kontroller at det ikke er skadet. Ikke kople til et skadet apparat. Meld øyeblikkelig fra i butikken der du kjøpte apparatet om eventuelle skader. I så fall må du ta vare på emballasjen.
- Vi anbefaler at du venter i minst fire timer før du tilkople apparatet, slik at oljen kan samle seg i kompressoren.
- Det må være tilstrekkelig luftsirkulasjon rundt hele apparatet, ellers kan apparatet overopphetes. Følg instruksjonene som gjelder installasjonen for å oppnå tilstrekkelig ventilasjon.
- Så sant mulig bør produktets bakside stå inn mot en vegg, slik at det unngås at man kan berøre eller komme i kontakt med varme deler (kompressor, kondensator) og dermed pådra seg brannskader.
- Apparatet må ikke oppstilles i nærheten av en radiator eller komfyр.
- Forsikre deg om at stikkkontakten er tilgjengelig etter at apparatet er installert.
- Må kun kobles til drikkevannsforsyning (hvis produktet har vanntilkopling).

1.6 Service

- Alt elektrisk arbeid som er nødvendig i forbindelse med vedlikehold av dette apparatet må utføres av en faglært

elektriker eller annen kompetent person.

- Dette produktet må kun repareres av autorisert servicesenter, og det må kun brukes originale reservedeler.

1.7 Miljøvern



Dette apparatet inneholder ikke gasser som skader ozonlaget, hverken i kjølekretsen eller i isolasjonsmaterialet. Dette apparatet skal ikke avhendes sammen

med alminnelig husholdningsavfall. Isolasjonsskummet inneholder brennbare gasser: apparatet skal avfallsbehandles i samsvar med gjeldende bestemmelser om avfallsbehandling. Disse får du hos kommunen der du bor. Unngå at kjøleenheten blir skadet, særlig på baksiden i nærheten av varmeveksleren. Materialet i dette apparatet som er merket med symbolet , kan gjenvinnes.

2. PRODUKTBEKRIVELSE

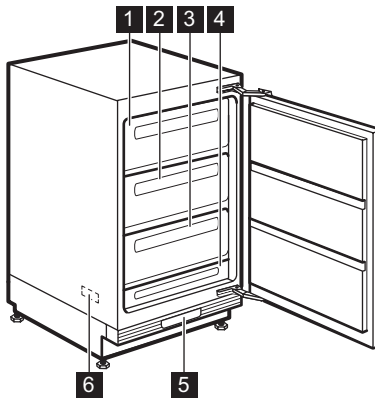

- 1 Skuff (til oppbevaring av frossen mat og frysing av ferske matvarer)
- 2 Skuff (til oppbevaring av frossen mat og frysing av ferske matvarer)
- 3 Skuff (bare til oppbevaring)
- 4 Skuff (bare til oppbevaring)
- 5 Betjeningspanel
- 6 Typeskilt (innsiden)

3. BETJENINGSPANEL

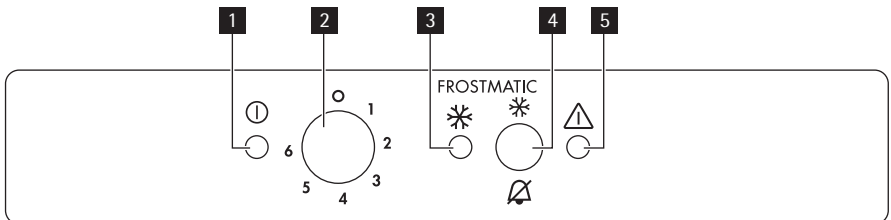

- 1 Kontrolllyss
- 2 Termostatbryter
- 3 FROSTMATIC-lampe
- 4 FROSTMATIC-bryter
- 5 Bryter for tilbakestilling av lydalarm
Alarmlampe

3.1 Slå på

1. Sett støpslet i stikkkontakten.
2. Drei termostatbryteren med urviserne til middels innstilling.
3. Kontrollampen tennes og du hører et lydsignal i to sekunder, som angir at produktet er på.
4. Alarmlampen blinker, og lydalarmer aktiveres for å angi at temperaturen inne i produktet er for høy.
5. Trykk på FROSTMATIC-bryteren, og lydalarmer stanser.
6. Trykk på FROSTMATIC-bryteren en gang til, og FROSTMATIC-lampen tennes. Fryseskaperet starter.

3.2 Slå av

1. For å slå av apparatet, drei termostatbryteren til "O"-stilling. Du vil høre en lyd i to sekunder.
2. Kontrollampen slukker.

3.3 Regulere temperaturen

Temperaturen i apparatet styres med termostatbryteren nederst på kabinettet. Gå frem som følger for å betjene apparatet:

- Drei termostatbryteren til lavere innstillinger for å oppnå mindre kjøling.
- Drei termostatbryteren mot høyere innstillinger for å oppnå største kjøleeffekt.



Vanligvis er en middels innstilling best egnet.

Likevel bør du huske på at temperaturen inne i apparatet avhenger av følgende når du velger innstilling:

- romtemperaturen
- hvor ofte døren åpnes
- mengde mat som oppbevares
- apparatets plassering.

4. FØRSTE GANGS BRUK

4.1 Rengjøre inne i apparatet

Før du tar apparatet i bruk, må du vaske det innvendig samt alt utstyret i lukket

3.4 FROSTMATIC-funksjon

FROSTMATIC-funksjonen fremskynder frysing av ferske matvarer og beskytter samtidig allerede innlagte matvarer mot uønsket temperaturøkning.

Du kan aktivere FROSTMATIC -funksjonen ved å trykke på FROSTMATIC -bryteren.

FROSTMATIC-lampen vil tennes.

Denne funksjonen kan når som helst deaktiveres ved å trykke på FROSTMATIC -bryteren.

FROSTMATIC-lampen vil slukke.

3.5 Alarm ved for høy temperatur

Hvis temperaturen inne i fryseskaperet har steget så mye at det ikke lenger er forsvarlig å oppbevare frossen mat der (for eksempel på grunn av strømbrydd), blinker alarmlampen og det høres en alarm.

1. Slå av lydalarmer ved å trykke på FROSTMATIC-bryteren.

FROSTMATIC -lampen tennes.

Alarmlampen blinker til den nødvendige temperaturen igjen er nådd.

2. FROSTMATIC -bryteren kan frigjøres straks alarmlampen har slukket.

FROSTMATIC -lampen slukker.



Når fryseskaperet slås på for første gang, blinker alarmlampen helt til temperaturen har sunket til et nivå hvor det er forsvarlig å oppbevare frossen mat.

3.6 Alarm for åpen dør

Det høres en lydalarmer hvis døren blir stående åpen i mer enn 90 sekunder.

Når normale forhold er gjenopprettet (døren er lukket), stopper alarmen.

Du kan slå lydalarmer av ved å trykke på tilbakestillingsknappen for lydalarmer.

vann tilsatt et nøytralt rengjøringsmiddel for å fjerne den typiske lukten i flunkende nye apparater. Husk å tørke nøye.



Ikke bruk kraftige vaskemidler eller skurepulver, da dette vil skade overflaten.

5. DAGLIG BRUK

5.1 Innfrysing av ferske matvarer

Fryseseksjonen er egnet for å fryse inn ferske matvarer og for å oppbevare frosnen og dypfrosnen mat over lengre tid. Når du vil fryse inn ferske matvarer, bør hurtigfrys Fast Freeze -funksjonen aktiveres minst 24 timer før varene som skal fryses inn, legges i fryseseksjonen.

Plasser de ferske matvarene som skal fryses, i de to øverste seksjonene.

Maksimal mengde mat som kan innfryses på 24 timer er spesifisert på **typeskiltet**, en etikett som sitter på innsiden av apparatet.

Innfrysingsprosessen varer i ett døgn: i løpet av denne perioden må du ikke legge inn flere matvarer som skal fryses.

Etter ett døgn, når fryseprosessen er ferdig, går du tilbake til ønsket temperatur igjen (se "Regulere temperaturen").

5.2 Oppbevaring av frosne matvarer

Når apparatet slås på for første gang eller etter en periode der det ikke har vært

i bruk, må du la apparatet stå på i minst 2 timer på høyeste innstilling før du legger inn matvarer.



Dersom det oppstår tining, f.eks. på grunn av strømbrydd, og hvis strømmen er borte lengre enn den verdien som er oppført i tabellen over tekniske egenskaper under "stigetid", må den tinte maten brukes opp så raskt som mulig eller tilberedes øyeblikkelig og så fryses inn igjen (etter avkjøling)

5.3 Tining

Dypfryst eller fryst mat kan tines i romtemperatur før bruk.

Små stykker kan også tilberedes mens de ennå er frosne, direkte fra fryseren: I så fall tar tilberedningen lengre tid.

5.4 Fryseelementer

Det er en eller flere fryseelementer i fryseren; disse forlenger holdbarhetstiden for matvarene i tilfelle strømsvikt eller strømbrydd.

6. NYTTIGE RÅD OG TIPS

6.1 Tips til frysing

Her følger noen nyttige tips som gir best mulig frysing:

- maksimal mengde matvarer som kan innfryses i løpet av ett døgn er oppført på typeskiltet;
- innfrysingen tar et døgn. Det bør ikke legges flere matvarer inn i fryseren i denne perioden;
- kun ferske matvarer av høy kvalitet og som er godt rensset bør innfryses;
- pakk matvarene i små porsjoner, slik at de innfryses raskt og helt til kjernen og

slik at det senere blir enklere å tine kun den mengden du vil bruke;

- pakk maten inn i aluminiumsfolie eller plast og sørg for at pakkene er lufttette;
- ikke la ferske, ufrosne matvarer komme i kontakt med matvarer som allerede er frosne for å hindre at temperaturen øker i disse;
- magre matvarer har lenger holdbarhet enn fete; salt reduserer matvarenes oppbevaringstid;

- saftis som spises like etter at de er tatt ut av fryseseksjonen, kan forårsake frostskafer på huden;
- det er lurt å merke hver enkelt pakke med innfrysingsdatoen, slik at du lettere kan følge med på oppbevaringstiden.

6.2 Tips til oppbevaring av frosne matvarer

For at produktet skal oppnå best mulig effekt, bør du:

- påse at frosne matvarer har vært oppbevart på riktig måte i butikken;
- påse at frosne matvarer fraktes fra butikken til fryseren din hjemme på kortest mulig tid;
- døren ikke åpnes for ofte, og at den ikke står åpen lenger enn nødvendig;
- når maten er tint bederves den raskt og kan ikke fryses inn igjen;
- ikke overskrid oppbevaringstidene som matvareprodusenten har merket emballasjen med.

7. STELL OG RENGJØRING



OBS

Trekk støpselet ut av stikkontakten før du starter enhver rengjøring av apparatet.



Dette apparatet inneholder hydrokarboner i kjøleenheten: Vedlikehold og påfylling skal derfor kun utføres av autorisert tekniker.

7.1 Regelmessig rengjøring

Utstyret skal rengjøres regelmessig:

- Rengjør innsiden og tilbehør med varmt vann og et mildt vaskemiddel (5 ml blandet med 0,5 liter vann)
- Kontroller dørpakningene regelmessig, og vask dem for å sikre at de er rene og fri for matrester.
- Skyll og tørk grundig.



Ikke trekk i, flytt eller påfør skade på noen rør og/eller kabler inne i kabinettet.

Bruk aldri sterke vaskemidler, skurepulver, sterkt parfymerte rengjøringsprodukter eller voks-poleringsmidler for å rengjøre inne i apparatet. Dette skader overflaten og etterlater sterk lukt.

Én gang hvert år bør du ta av ventilasjonsristen i bunnen av apparatet og rengjøre luftkanalene med støvsuger. Dette gjør at apparatets ytelse blir bedre, og du sparer strøm.



OBS

Unngå skader på kjølesystemet.

Mange kjøkkenrengjøringsprodukter inneholder kjemikalier som angriper/skader plastdelene som er brukt i dette apparatet. Derfor anbefaler vi at utsiden av dette apparatet kun rengjøres med varmt vann tilsatt litt flytende oppvaskmiddel.

Etter rengjøring settes støpselet inn i stikkontakten igjen.

7.2 Avriming av fryseren

Det vil alltid danne seg en viss mengde rim på frysehylene og i området øverst i fryseren.

Avrim fryseren når rimlaget er blitt ca. 3-5 mm tykt.

Gå frem som følger for å fjerne rim:

1. Drei termostatbryteren til "0" og trekk støpselet ut av stikkontakten.
2. Ta ut alle matvarene, pakk dem godt inn i flere lag avispapir og plasser dem på et kaldt sted.
3. La døren stå åpen.
4. Ta ut de tre store skuffene.
5. Når avrimingen er ferdig, fjern alt vannet som har samlet seg i den nederste, lille skuffen, og tørk godt av innsiden av fryseren.

Sett støpselet i stikkontakten og vri termostatbryteren til medium innstilling. La apparatet gå minst to timer i "Hurtigfrys"-modus, før du setter maten inn igjen i fryseren.

7.3 Rengjøre luftkanalene

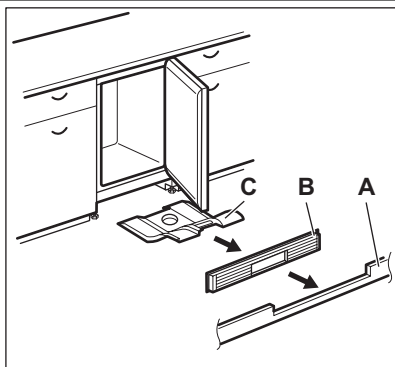

1. Ta av sokkelen (A) og deretter ventilasjonsristen (B).
2. Rengjør ventilasjonsristen.
3. Trekk luftfordeleren (C) forsiktig ut og kontroller at det ikke er igjen noe vann fra avrimingen.
4. Rengjør den nederste delen av produktet med støvsuger.

7.4 Perioder uten bruk

Hvis fryseren ikke skal brukes over lengre tid tas følgende forholdsregler:

1. trekk støpselet ut av stikkkontakten
2. fjern alle matvarer
3. avrim og rengjør apparatet og alt tilbehøret

4. la døren/dørene stå åpen for å hindre at det dannes seg ubehagelig lukt.



Dersom du lar apparatet være i drift, bør du be noen om å kontrollere det fra tid til annen for å unngå at matevarene blir ødelagt ved et eventuelt strømbrytning.

8. HVA MÅ GJØRES, HVIS...



ADVARSEL

Før feilsøking skal støpselet trekkes ut av stikkkontakten.

Feil som ikke er oppført i feilsøkingsslisten i denne bruksanvisningen, skal kun utbedres av kvalifisert elektriker eller faglært person.



Apparatet lager lyder under normal drift (kompressor, sirkulering av kjølevæske).

Problem	Mulig årsak	Løsning
Apparatet virker ikke. Kontrolllampen blinker ikke.	Apparatet er slått av.	Slå apparatet på.
	Støpselet sitter ikke skikkelig i stikkkontakten.	Sett støpselet skikkelig inn i stikkkontakten.
	Apparatet får ikke strøm. Stikkkontakten er ikke spenningsførende.	Kople et annet elektrisk apparat til stikkkontakten. Kontakt en kvalifisert elektriker.
Kontrolllampen tennes.	Apparatet virker ikke som det skal.	Kontakt en kvalifisert elektriker.

Problem	Mulig årsak	Løsning
Alarmlampen blinker.	Temperaturen i fryseren er for høy.	Se etter i "Unormal temperatur-alarm"
Du hører en lydalarm	Temperaturen i fryseren er for høy.	Se etter i "Unormal temperatur-alarm"
	Døren står åpen.	Lukk døren.
Kompressoren arbeider uavbrutt.	Temperaturen er ikke korrekt innstilt.	Still inn en høyere temperatur.
	Døren er ikke lukket skikkelig.	Se under "Lukke døren".
	Døren har vært åpnet for ofte.	Ikke la døren stå åpen lenger enn nødvendig.
	Maten er for varm.	La maten avkjøle seg til romtemperatur før du legger den inn i apparatet.
	Romtemperaturen er for høy.	Reduser romtemperaturen.
	Hurtigfrys-funksjonen er slått på.	Se under "Hurtigfrys-funksjonen" ("Fast Freeze").
Temperaturen i fryseren er for lav.	Temperaturen er ikke korrekt innstilt.	Still inn en høyere temperatur.
	Hurtigfrys-funksjonen er slått på.	Se under "Hurtigfrys-funksjonen" ("Fast Freeze").
Temperaturen i fryseren er for høy.	Temperaturen er ikke korrekt innstilt.	Still inn en lavere temperatur.
	Døren er ikke lukket skikkelig.	Se under "Lukke døren".
	Maten er for varm.	La maten avkjøle seg til romtemperatur før du legger den inn i apparatet.
	Det er lagt mange matvarer inn i apparatet samtidig.	Legg færre matvarer inn i apparatet samtidig.
	Matvarene ligger for tett inntil hverandre.	Plasser matvarene slik at den kalde luften kan sirkulere.
Det er for mye rim.	Maten er ikke innpakket skikkelig.	Pakk inn maten skikkelig.
	Døren er ikke lukket skikkelig.	Se under "Lukke døren".
	Temperaturen er ikke korrekt innstilt.	Still inn en høyere temperatur.

8.1 Lukke døren

1. Rengjør dørpakningene.

2. Om nødvendig, juster døren. Se etter i "Installering".

3. Skift ut defekte pakninger ved behov. Kontakt servicesenteret.

9. TEKNISKE DATA

Mål		
	Høyde	815 mm
	Bredde	596 mm
	Dybde	550 mm
Tid, temperaturøkning		29 t
Spenning		230-240 V
Frekvens		50 Hz

Den tekniske informasjonen finner du på typeskiltet til venstre på innsiden av produktet og på energietiketten.

10. MONTERING



ADVARSEL

Les "Sikkerhetsinformasjon" nøyaktig for din egen sikkerhets skyld og for informasjon om korrekt operasjon av apparatet, før apparatet installeres.

10.1 Plassering

Dette produktet kan plasseres i et tørt, godt ventilert rom innendørs, men også garasje eller kjeller. Men for optimal ytelse bør produktet plasseres på et sted der omgivelsestemperaturen samsvarer med den klimaklassen som er angitt på typeskiltet til produktet:

Klima-klasse	Omgivelsestemperatur
SN	+10°C til + 32°C
N	+16°C til + 32°C
ST	+16°C til + 38°C
T	+16°C til + 43°C

10.2 Elektrisk tilkopleing

Før du setter støpselet inn i stikkkontakten, forsikre deg om at spenningen og frekvensen som er oppført på typeskiltet samsvarer med strømmettet i hjemmet ditt.

Apparatet skal jordes. Støpslet på nettleidningen er utstyrt med jordingskontakt. Dersom husets stikkontakt ikke er jordet, skal apparatet koples til en separat jording i overensstemmelse med gjeldende forskrifter. Kontakt en faglært elektriker.

Produsenten fraskriver seg ethvert ansvar dersom sikkerhetsreglene ikke blir fulgt.

Dette apparatet er i overensstemmelse med EU-direktiver.

11. STØY

Fryseren lager lyder under normal drift
(kompressor, sirkulering av kjølevæske).

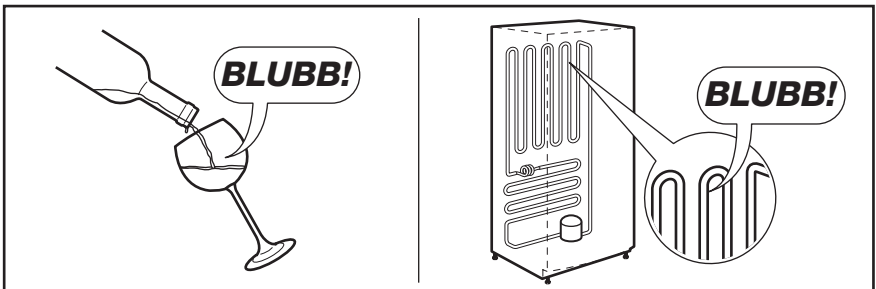
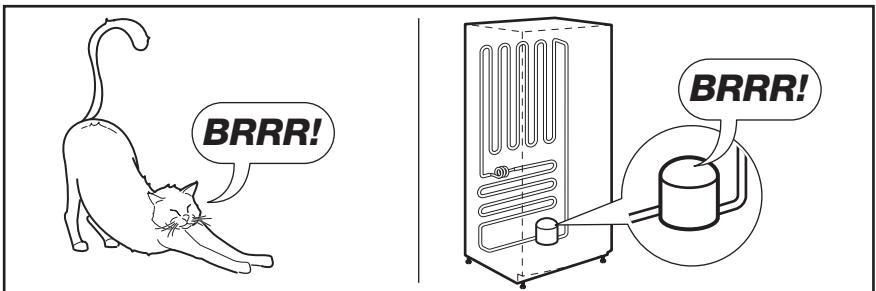
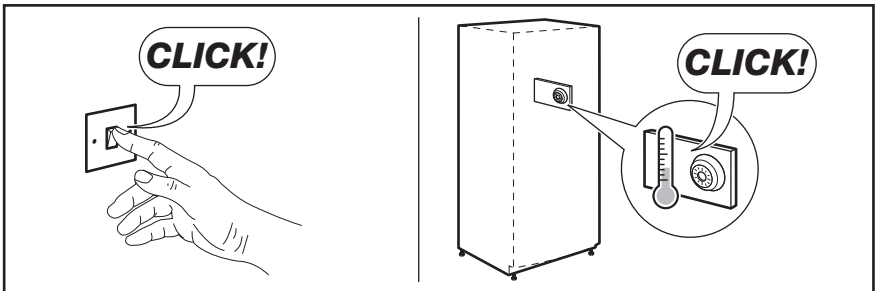
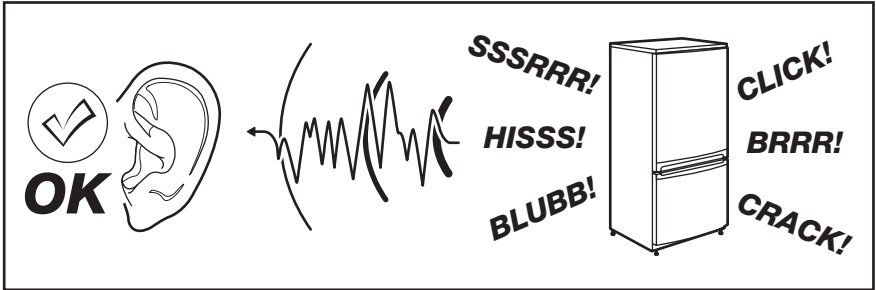

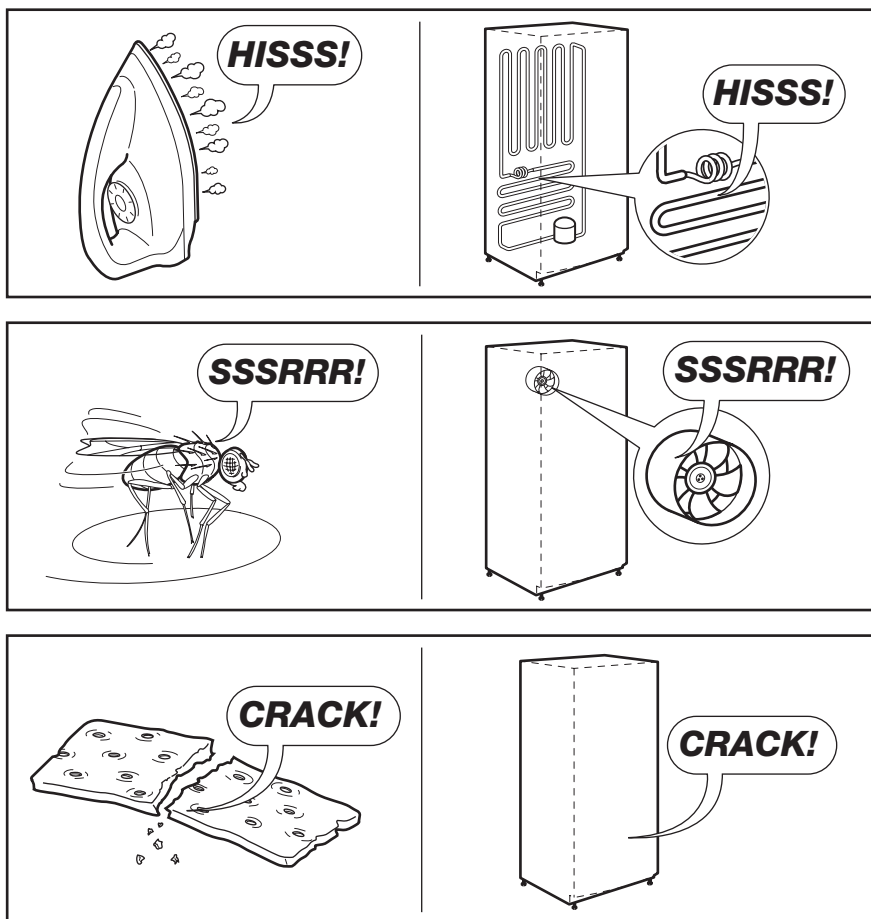

12. MILJØVERN

Resirkuler materialer som er merket med symbolet ♻. Legg emballasjen i riktige beholdere for å resirkulere det.

Bidrar til å beskytte miljøet, menneskers helse og for å resirkulere avfall av elektriske og elektroniske produkter. Ikke kast produkter som

er merket med symbolet  sammen med husholdningsavfallet. Produktet kan leveres der hvor tilsvarende produkt selges eller på miljøstasjonen i kommunen. Kontakt kommunen for nærmere opplysninger.

INNEHÅLL

1. SÄKERHETSFÖRESKRIFTER	40
2. PRODUKTBEKRIVNING	42
3. KONTROLLPANEL	42
4. NÄR MASKINEN ANVÄNDS FÖRSTA GÅNGEN	44
5. DAGLIG ANVÄNDNING	44
6. RÅD OCH TIPS	44
7. UNDERHÅLL OCH RENGÖRING	45
8. OM MASKINEN INTE FUNGERAR	46
9. TEKNISKA DATA	48
10. INSTALLATION	48
11. BULLER	49

FÖR PERFEKT RESULTAT

Tack för att du valt denna produkt från AEG. Vi har skapat den så att du ska kunna få felfritt resultat i många år, med innovativa tekniker som gör livet enklare – funktioner som du inte skulle hitta hos vanliga produkter. Varsågod att ägna några minuter åt att läsa detta för att få ut så mycket som möjligt av produkten.

Besök vår webbplats för att:



Få tips om användning, broschyrer, felsökare, serviceinformation:
www.aeg.com



Registrera din produkt för bättre service:
www.aeg.com/productregistration



Köp tillbehör, förbrukningsvaror och originalreservdelar till din produkt:
www.aeg.com/shop

KUNDTJÄNST OCH SERVICE

Vi rekommenderar att originalreservdelar används.
Ha följande uppgifter till hands när du kontaktar serviceavdelningen.
Informationen finns på typskylten. Modell, PNC, serienummer.



Varnings-/viktig säkerhetsinformation.



Allmän information och tips



Miljöinformation

Med reservation för ändringar.

1. SÄKERHETSFÖRESKRIFTER

För din egen säkerhet och för att du skall kunna använda produkten på korrekt sätt är det viktigt att du noggrant läser igenom denna bruksanvisning, inklusive tips och varningar, innan du installerar och använder produkten för första gången. För att undvika onödiga misstag och olyckor är det viktigt att alla som använder produkten har god kännedom om dess skötsel och skyddsanordningar. Spara denna bruksanvisning och se till att den följer med produkten om den flyttas eller säljs, så att alla som använder den får korrekt säkerhetsinformation och information om hur den skall skötas. För att minimera risken för skador på person och egendom är det viktigt att du läser och följer säkerhetsföreskrifterna i denna bruksanvisning. Tillverkaren ansvarar inte för skador orsakade av att föreskrifterna inte har följts.

1.1 Säkerhet för barn och handikappade

- Denna produkt är inte avsedd att användas av personer (även barn) med nedsatt fysisk eller sensorisk förmåga, eller om de har bristande erfarenhet och kunskap, om de inte instrueras och övervakas av en person som ansvarar för deras säkerhet.
Barn bör alltid övervakas när de använder produkten för att säkerställa att de inte leker med den.
- Håll allt förpackningsmaterial utom räckhåll för barn. Risk för kvävning kan föreligga.
- När du skall kassera produkten: koppla loss den från eluttaget och klipp av nätkabeln (så nära produkten som möjligt) och demontera dörrarna så att lekande barn inte utsätts för elektriska stötar eller löper risk att bli inestängda.
- Om denna produkt, som har magnetiska dörrtätningar, skall ersätta en äldre produkt som har en fjäderbelastad spärr i dörrarna, var noga med att göra fjäderspärren obrukbar innan du kasserar den gamla produkten. Då finns det ingen risk att produkten blir en dödsfälla för barn.

1.2 Allmän säkerhet



VARNING

Se till att ventilationsöppningarna inte blockeras i produktens hölje eller i inbyggnadsutrymmet.

- Produkten är avsedd för förvaring av matvaror och/eller drycker i ett normalt hushåll enligt beskrivning i denna bruksanvisning.
 - personalkök i butiker, på kontor och andra arbetsmiljöer
 - av gäster på hotell, motell och andra typer av boendemiljöer
 - miljöer av typen bed and breakfast
 - catering och liknande icke-återförsäljarapplikationer.
- Använd inga mekaniska eller artificiella metoder för att påskynda upptyningsprocessen.
- Använd inga andra elektriska apparater inne i produkten, (t.ex. en glassmaskin), såvida de inte har godkänts för detta ändamål av tillverkaren.
- Var noga med att inte skada kylkretsen.
- I kylkretsen används isobutan (R600a) som köldmedel. Det är en miljövänlig naturgas, men den är dock brandfarlig.
Se till att inga komponenter i kylkretsen skadas under transport och installation av produkten.
Om kylkretsen skadas:
 - undvik att komma nära öppen eld och antändande källor
 - ventilerar noga rummet där produkten står
- Det är farligt att ändra specifikationer eller att försöka modifiera denna produkt på något sätt. En skadad nätkabel kan orsaka kortslutning, brand och/eller elektriska stötar.



VARNING

Elektriska delar (t.ex. nätkabel, stickkontakt, kompressor) får endast bytas ut av en certifierad serviceagent eller annan kvalificerad servicepersonal för att undvika fara.

1. Nätkabeln får inte förlängas.
 2. Se till att stickkontakten inte kläms eller skadas av produktens baksida. En skadad stickkontakt kan överhettas och orsaka brand.
 3. Se till att stickkontakten är åtkomlig när produkten har installerats.
 4. Dra inte i nätkabeln.
 5. Sätt inte i stickkontakten om eluttaget sitter löst. Risk för elektriska stötar eller brand föreligger.
 6. Produkten får inte användas utan att innerbelysningens lampglas (i förekommande fall) sitter på plats.
- Denna produkt är tung. Var försiktig när du flyttar den.
 - Plocka inte ut matvaror från frysfacket och ta inte i dem med våta eller fuktiga händer eftersom detta kan leda till skador på huden eller frost-/frys-skador.
 - Se till att produkten inte exponeras för direkt solsen under långa perioder.
 - Lamporna (i förekommande fall) som används i den här produkten är speciallampor som endast är avsedda för användning i produkter som denna. De lämpar sig inte som rumsbelysning.

1.3 Daglig användning

- Ställ inte heta kärl på plastdelarna i produkten.
- Förvara inte brandfarliga gaser eller vätskor i produkten eftersom de kan explodera.
- Placera inte matvaror direkt mot luftutloppet på den bakre väggen. (Om produkten är Frost Free)
- Fryst mat får inte frysas om när den har tinats.
- Förvara färdig fryst mat enligt tillverkarens anvisningar.

- Följ noga rekommendationerna om förvaring från produktens tillverkare. Se relevant avsnitt i bruksanvisningen.
- Placera inte kolsyrade eller mousserande drycker i frysen eftersom detta skapar ett tryck i behållaren som då kan explodera och skada frysen.
- Isglassar kan orsaka frostsador om de konsumeras direkt från frysen.

1.4 Skötsel och rengöring

- Stäng av produkten och dra ut stickkontakten ur eluttaget före underhåll.
- Rengör inte produkten med metallföremål.
- Använd inga vassa föremål för att avlägsna frost från produkten. Använd en plastskrapa.

1.5 Installation



För den elektriska anslutningen, följ noga anvisningarna i respektive avsnitt.

- Packa upp produkten och kontrollera att den inte har några utvändiga skador. Anslut inte produkten om den är skadad på något sätt. Rapportera omedelbart eventuella skador till din återförsäljare, och spara i så fall förpackningsmaterialet.
- Vi rekommenderar att du väntar minst fyra timmar innan du nätansluter produkten så att oljan kan rinna tillbaka i kompressorn.
- Tillräcklig luftcirkulation måste säkerställas runt produkten, annars överhettas den. För att erhålla tillräcklig ventilation, följ instruktionerna som är relevanta för installationen.
- När så är möjligt bör produktens baksida vara vänd mot en vägg för att undvika risken för brännskador genom kontakt med produktens varma delar (kompressor, kondensor).
- Produkten får inte placeras nära värmeelement eller spisar.
- Säkerställ att elkontakten är åtkomlig efter installation av produkten.
- Anslut endast till dricksvattenledning (om det finns en vattenanslutning).

1.6 Service

- Allt arbete avseende elektricitet som krävs för att utföra service på produkten skall utföras av en behörig elektriker eller annan kompetent person.
- Service på denna produkt får endast utföras av en auktoriserad serviceverkstad. Endast originaldelar får användas.

1.7 Miljöskydd



Denna produkt innehåller inte, varken i kylkretsen eller i isola-

tionsmaterialen, någon gas som kan skada ozonlagret. Produkten får inte kasseras tillsammans med det vanliga hushållsavfallet. Isolationsmaterialet innehåller brandfarliga gaser: Produkten skall därför kasseras enligt tillämpliga bestämmelser som kan erhållas från de lokala myndigheterna. Undvik att skada kylenheten, särskilt på baksidan nära kondensorn. Material i denna produkt som är märkta med symbolen ♻ kan återvinnas.

2. PRODUKTBESKRIVNING

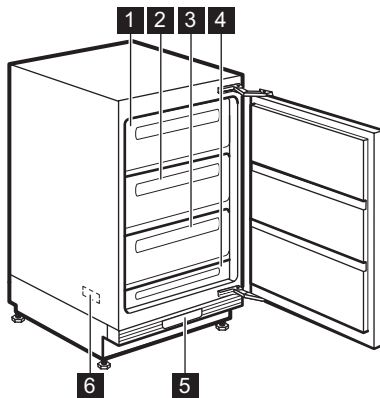

- 1 Låda (för förvaring av frusen mat och infrysning av färska produkter)
- 2 Låda (för förvaring av frusen mat och infrysning av färska produkter)
- 3 Låda (enbart för förvaring)
- 4 Låda (enbart för förvaring)
- 5 Kontrollpanelen
- 6 Typskylt (på insidan)

3. KONTROLLPANEL

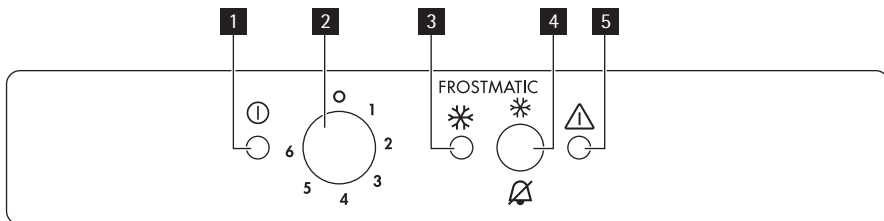

- 1 Nätindikering
- 2 Temperaturreglage

- 3 FROSTMATIC-lampa
- 4 FROSTMATIC-knapp
Knapp för återställning av larm
- 5 Larmindikering

3.1 Slå på

1. Sätt i stickkontakten i eluttaget.
2. Vrid temperaturreglaget medurs till en medelhög inställning.
3. Nätindikeringen tänds och en ljudsignal avges i 2 sekunder för att indikera att produkten är strömförsörjd.
4. Larmindikeringen blinkar och larmsignalen aktiveras för att indikera att temperaturen i produkten är för hög.
5. Tryck på FROSTMATIC-knappen så avaktiveras larmsignalen.
6. Tryck på FROSTMATIC-knappen igen så tänds FROSTMATIC-lampan. Frysens aktiveras.

3.2 Stänga av produkten

1. För att stänga av produkten, vrid temperaturreglaget till "O"-läget varpå en ljudsignal avges i 2 sekunder.
2. Nätindikatorn slocknar.

3.3 Temperaturreglering

Temperaturen i produkten ställs in med temperaturreglaget som sitter längst ned på fronten.

Gör så här för att reglera produkten:

- Vrid temperaturreglaget mot de låga inställningarna för att erhålla låga kylnivåer.
- Vrid temperaturreglaget mot de höga inställningarna för att erhålla höga kylnivåer.



En medelhög inställning är i regel bäst.

Den exakta inställningen bör dock väljas med hänsyn till att temperaturen inne i produkten beror på:

- rumstemperaturen

- hur ofta dörren öppnas
- mängden matvaror som förvaras
- produktens placering

3.4 FROSTMATIC-funktionen

FROSTMATIC -funktionen accelererar infrysningen av färska varor och skyddar samtidigt redan frusen mat från oönskad uppvärmning.

Du kan aktivera funktionen FROSTMATIC genom att trycka på knappen FROSTMATIC .

Kontrolllampan för FROSTMATIC tänds.

Det går att avaktivera funktionen när som helst genom att trycka på knappen FROSTMATIC .

FROSTMATIC -lampan slocknar.

3.5 Temperurlarm

Om temperaturen i frysen har stigit så mycket att säker förvaring av frysta livsmedel inte längre är säkerställd (till exempel på grund av ett strömavbrott) blinkar larmindikeringen och larmet ljuder.

1. Stäng av larmet genom att trycka på FROSTMATIC-knappen.

Kontrolllampan FROSTMATIC tänds.

Larmindikeringen blinkar tills önskad temperatur uppnåtts igen.

2. FROSTMATIC -knappen kan slås ifrån så snart larmindikeringen slocknar.

FROSTMATIC -lampan slocknar.



När frysen slås på för första gången blinkar larmindikeringen tills temperaturen sjunkit till en nivå som är säker för förvaring av frysta livsmedel.

3.6 Larm vid öppen dörr

Ett ljudlarm avges när dörren har lämnats öppen längre än 90 sekunder.

När normala förhållanden har återställts (dörren är stängd) stängs ljudlarmet av. Tryck ändå på ljudlarmets återställningsknapp för att inaktivera larmet.

4. NÄR MASKINEN ANVÄNDS FÖRSTA GÅNGEN

4.1 Invändig rengöring

Innan du använder produkten första gången, rengör dess insida och alla invändiga tillbehör med ljummet vatten och en liten mängd neutral såpa för att ta bort den typiska lukten hos nya produkter. Eftertorka sedan nogga.



Använd inga starka rengöringsmedel eller skurpulver eftersom sådana produkter skadar ytfinisken.

5. DAGLIG ANVÄNDNING

5.1 Infrysning av färsk mat

Frysfacket är lämpligt för infrysning av färsk mat och långvarig förvaring av fryst och djupfryst mat.

För att frysa in färska matvaror, låt Fast Freeze -funktionen vara aktiverad i minst 24 timmar innan du lägger in maten som skall frysas i frysfacket.

Placera den färska maten som skall frysas in i de två övre facken.

Den största mängd mat som kan frysas inom 24 timmar anges på **typskylten** som sitter på frysens insida.

Infrysningsprocessen tar 24 timmar. Lägg inte in annan mat som skall frysas in under denna period.

När infrysningen är klar efter 24 timmar, återgå till önskad temperatur (se avsnittet "Temperaturreglering").

5.2 Förvaring av fryst mat

Vid första uppstart eller efter ett uppehåll i avstängt läge, låt produkten stå på i minst två timmar innan du lägger in några matvaror.



I händelse av en oavsiktlig avfrostning, t.ex. vid ett strömbrott och avbrottet varar längre än den tid som anges i den tekniska informationen under Temperaturökningstid, måste den tinade maten konsumeras snabbt eller omedelbart tillagas och sedan frysas in på nytt (när maten har kallnat).

5.3 Upptining

Djupfryst och fryst mat kan tinas vid rumstemperatur innan den används.

Småbitar kan till och med tillagas direkt från frysen medan de fortfarande är frys-ta. Tillagningen tar i detta fall dock lite längre tid.

5.4 Kalla ackumulatorer

En eller flera kalla ackumulatorer medföljer i frysen. Dessa ökar tiden som matvarorna står sig i frysen i händelse av ett strömbrott eller funktionsfel.

6. RÅD OCH TIPS

6.1 Tips om infrysning

Här följer några värdefulla tips som hjälper dig att använda infrysningsfunktionen på bästa sätt:

- Den maximala mängd mat som kan frysas in på 24 timmar anges på typskylten.

- Infrysningsprocessen tar 24 timmar. Ytterligare mat som skall frysas in bör inte läggas in under denna period.
- Frysa endast in färska och rengjorda matvaror av hög kvalitet.
- Dela upp maten i små portioner för en snabbare och fullständig infrysning.

Sedan kan du dessutom plocka ut och tina endast den mängd du behöver.

- Slå in maten i aluminiumfolie, eller lägg den i plastpåsar, och se till att förpackningarna är lufttäta.
- Låt inte färsk, ej infrysad mat komma i kontakt med redan infrysad mat, detta för att temperaturen inte skall öka i den infrysade maten.
- Magra matvaror håller bättre och längre än feta. Salt förkortar matens lagringstid.
- Isglass kan, om den konsumeras direkt från frysfacket, orsaka frysskador på huden.
- Det är lämpligt att anteckna datumet för infrysning på varje separat förpackning så att du kan hålla reda på förvaringstiderna.

6.2 Tips om förvaring av fryst mat

Observera följande för att utnyttja produktens prestanda på bästa sätt:

- Kontrollera att kommersiellt infrysad matvaror har förvarats på rätt sätt av återförsäljaren.
- Transportera frysta matvaror från affären till frysen så snabbt som möjligt.
- Öppna inte dörren för ofta och låt den inte stå öppen längre tid än absolut nödvändigt.
- När fryst mat tinas upp försämras den snabbt och får inte frysas in på nytt.
- Överskrid inte den förvaringsperiod som anges av matvarans tillverkare.

7. UNDERHÅLL OCH RENGÖRING



FÖRSIKTIGHET

Koppla loss produkten från eluttaget innan du utför någon form av underhåll.



Kylenheten i denna produkt innehåller kolväten: underhåll och påfyllning får därför endast utföras av en auktoriserad servicetekniker.



Dra inte i, flytta inte och undvik att skada rörledningarna och kablarna inne i produkten. Använd aldrig skarpa rengöringsmedel, skurpulver, parfymade rengöringsprodukter eller vaxpolvermedel för att rengöra produkten invändigt eftersom sådana produkter skadar ytfinishen och efterlämnar en stark lukt.

7.1 Regelbunden rengöring

Utrustningen måste rengöras med jämna mellanrum:

- Rengör produktens insida och tillbehören med varmt vatten och bikarbovat (5 ml till 0,5 liter vatten).
- Inspektera regelbundet dörrtätningarna och torka dem rena från eventuell smuts.
- Skölj och torka noga.

En gång om året, demontera ventilationsgallret vid produktens bas och rengör luftkanalerna med en dammsugare. Detta förbättrar produktens prestanda och bidrar till en lägre energiförbrukning.



FÖRSIKTIGHET

Var försiktig så att du inte skadar kylsystemet.

Många produkter för rengöring av köksytor innehåller kemikalier som kan skada plastkomponenterna i produkten. Vi rekommenderar därför att produktens yterhölje endast rengörs med varmt vatten och ett mildt diskmedel. Anslut produkten till eluttaget igen efter rengöringen.

7.2 Avfrostning av frysen

En viss mängd frost bildas alltid på fryshyllorna och runt det övre facket.

Avfrosta frysen när frostlagret når en tjocklek på cirka 3-5 mm.

Gör så här för att avlägsna frosten:

1. Vrid temperaturreglaget till "0"-läget och koppla loss produkten från eluttaget.
2. Plocka ut matvarorna, slå in dem i flera lager med tidningspapper och lägg dem på en sval plats.

3. Låt dörren stå öppen.
4. Plocka ut de tre stora lådorna.
5. När avfrostningen är klar, avlägsna vattnet som har samlats i den lilla nedre lådan och torka noga av insidan.

Anslut produkten till eluttaget igen och vrid termostaten till en medelhög inställning. Låt produkten vara på i minst två timmar i Snabbinfrysning-läge innan du lägger tillbaka matvarorna som du tidigare plockade ut.

7.3 Rengöra luftkanalerna

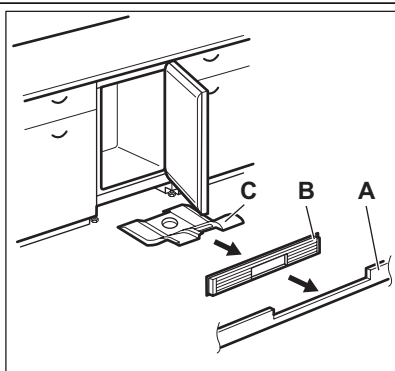

1. Ta bort sockeln (A), sedan ventilationsgallret (B).
2. Rengör ventilationsgallret.
3. Dra försiktigt ut luftfiltren (C) och kontrollera att det inte finns något vatten kvar efter avfrostningen.
4. Rengör den nedre delen av produkten med en dammsugare.

7.4 Långa uppehåll

Följ nedanstående anvisningar om produkten inte skall användas under en längre tidsperiod:

1. Koppla loss produkten från eluttaget.
2. Plocka ur alla matvaror.
3. Avfrosta och rengör produkten och alla tillbehör.

4. Låt dörren/dörrarna stå på glänt så att inte dålig lukt bildas.



Om produkten lämnas påslagen, be någon titta till den då och då så att inte matvarorna i den förstörs i händelse av strömavbrott.

8. OM MASKINEN INTE FUNGERAR



VARNING

Koppla loss produkten från eluttaget innan du utför felsökning. Endast en behörig elektriker eller annan kompetent person får utföra felsökning som inte beskrivs i denna bruksanvisning.



Produkten avger vissa ljud under normal användning (kompressor, cirkulation av köldmedel).

Problem	Möjlig orsak	Åtgärd
Produkten fungerar inte. Nätindikatorn blinkar inte.	Produkten är avstängd.	Sätt på produkten.
	Stickkontakten sitter inte ordentligt i eluttaget.	Sätt i stickkontakten ordentligt i eluttaget.
	Produkten får ingen ström. Eluttaget är strömlöst.	Anslut en annan elektrisk apparat till eluttaget för att kontrollera. Kontakta en behörig elektriker.
Nätindikatorn blinkar.	Produkten fungerar inte korrekt.	Kontakta en behörig elektriker.
Larmlampan blinkar.	Temperaturen i frysen är för hög.	Se avsnittet "Larm vid övertemperatur".
Larmsignalen ljuder.	Temperaturen i frysen är för hög.	Se avsnittet "Larm vid övertemperatur".
	Dörren har lämnats öppen.	Stäng dörren.
Kompressorn arbetar hela tiden.	Temperaturen är felinställd.	Ställ in en högre temperatur.
	Dörren är inte stängd ordentligt.	Se avsnittet "Stängning av dörren".
	Dörren har öppnats för ofta.	Låt inte dörren stå öppen längre tid än nödvändigt.
	Matvarornas temperatur är för hög.	Låt matvarornas temperatur sjunka till rumstemperatur innan du lägger in dem för förvaring.
	Rumstemperaturen är för hög.	Sänk rumstemperaturen.
	Snabbinfrysning-funktionen är aktiverad.	Se avsnittet "Funktionen Snabbinfrysning".
Temperaturen i frysen är för låg.	Temperaturen är felinställd.	Ställ in en högre temperatur.
	Snabbinfrysning-funktionen är aktiverad.	Se avsnittet "Funktionen Snabbinfrysning".
Temperaturen i frysen är för hög.	Temperaturen är felinställd.	Ställ in en lägre temperatur.
	Dörren är inte stängd ordentligt.	Se avsnittet "Stängning av dörren".
	Matvarornas temperatur är för hög.	Låt matvarornas temperatur sjunka till rumstemperatur innan du lägger in dem för förvaring.

Problem	Möjlig orsak	Åtgärd
	Många matvaror har samtidigt lagts in för förvaring.	Lägg in färre matvaror samtidigt för förvaring.
	Matvaror är placerade för nära varandra.	Placera matvarorna så att kallluft kan cirkulera.
Det har bildats för mycket frost.	Maten är inte inslagen ordentligt.	Förpacka maten ordentligt.
	Dörren är inte stängd ordentligt.	Se avsnittet "Stängning av dörren".
	Temperaturen är felinställd.	Ställ in en högre temperatur.

8.1 Stängning av dörren

1. Rengör dörrtätningarna
2. Justera dörren vid behov. Se avsnitt "Installation".

3. Byt vid behov ut defekta dörrtätningar. Kontakta serviceavdelningen.

9. TEKNISKA DATA

Mått		
	Höjd	815 mm
	Bredd	596 mm
	Djup	550 mm
	Temperaturökningstid	29 tim.
	Nätspänning	230-240 V
	Frekvens	50 Hz

Den tekniska informationen anges på typskylten som sitter till vänster inne i produkten samt på energietiketten.

10. INSTALLATION



VARNING

För din egen säkerhet och för att du skall kunna använda produkten på korrekt sätt, läs noga igenom avsnittet "Säkerhetsinformation" innan du installerar produkten.

10.1 Placering

Produkten kan installeras på en torr, välventilerad plats inomhus, även garage eller källare, men för bästa funktion bör den installeras i ett utrymme som har samma omgivningstemperatur som

överensstämmer med klimatklassen som anges på typskylten:

Klimat-klass	Omgivningstemperatur
SN	+10 °C till + 32 °C
N	+16 °C till + 32 °C
ST	+16 °C till + 38 °C
T	+16 °C till + 43 °C

10.2 Elektrisk anslutning

Kontrollera före anslutning till ett eluttag att nätspänningen och nätfrekvensen

överensstämmer med de värden som anges på typskylten.

Produkten måste jordas. Nätkabelns stickkontakt är försedd med en kontakt för detta ändamål. Om nätspänningsmatningen inte är jordad, kontakta en kvalificerad elektriker för att ansluta produkten till en separat jord enligt gällande bestämmelser.

Tillverkaren ansvarar inte för skador orsakade av att ovanstående säkerhetsåtgärder inte har följts.

Denna produkt uppfyller kraven enligt EG-direktiven för CE-märkning.

11. BULLER

Vissa ljud hörs under normal användning (kompressor, cirkulation av köldmedel).

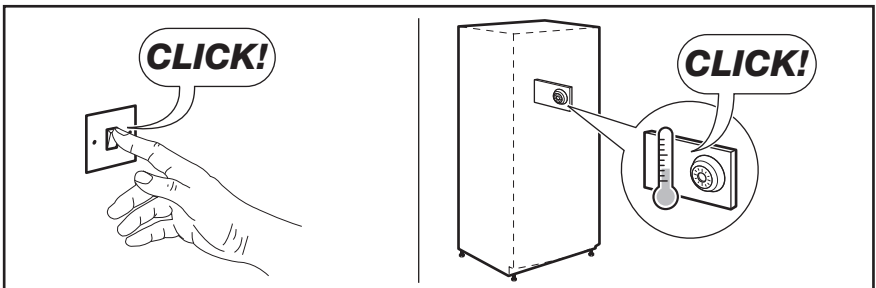
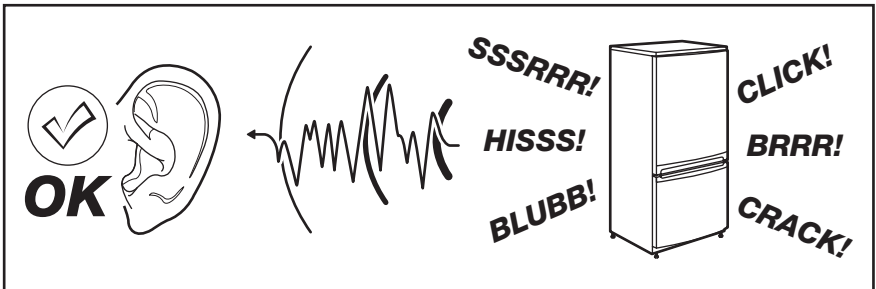

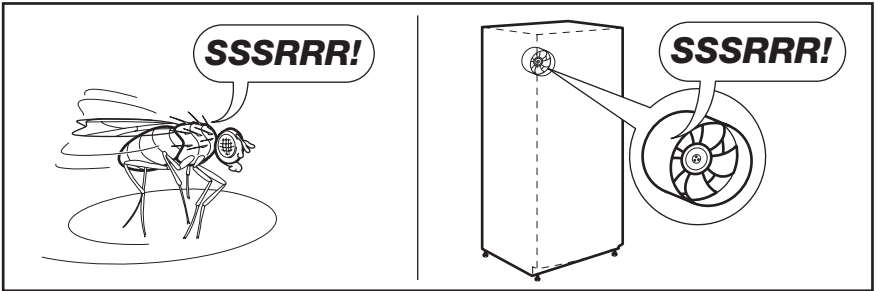
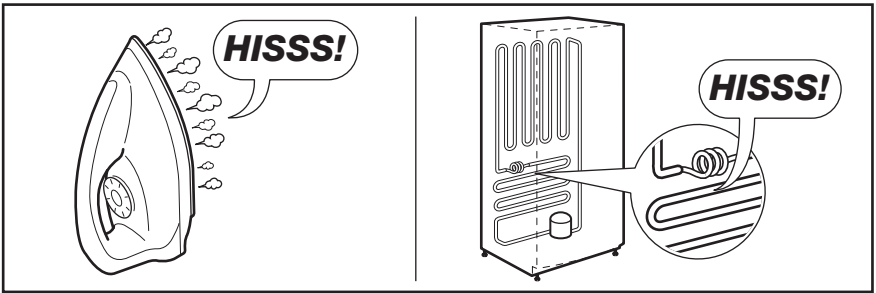
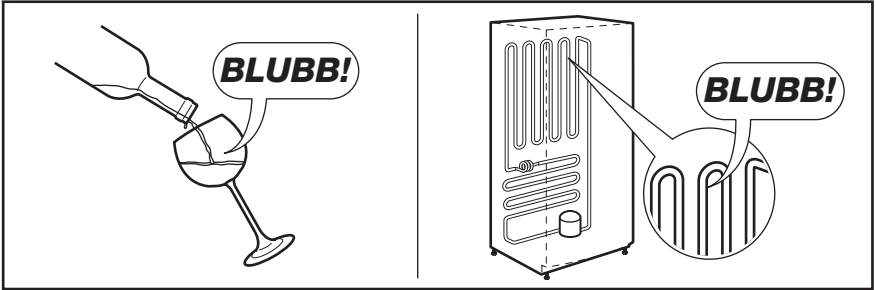
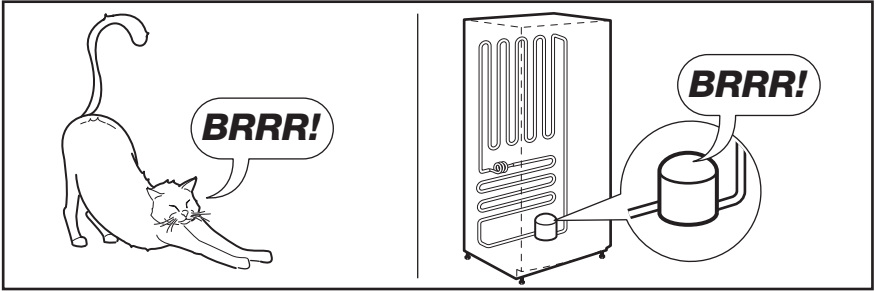

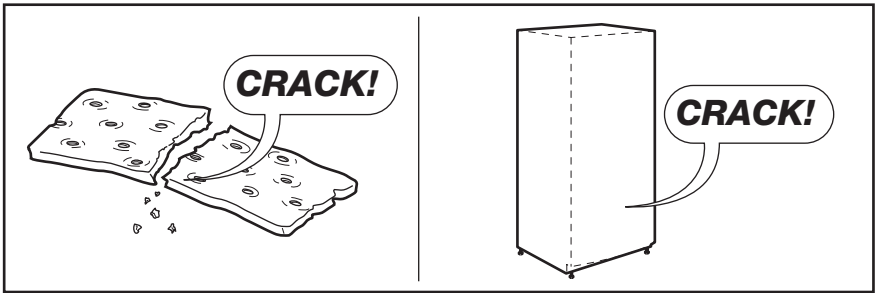

12. MILJÖSKYDD

Återvinn material med symbolen ♻️. Återvinn förpackningen genom att placera den i lämpligt kärl. Bidra till att skydda vår miljö och vår hälsa genom att återvinna avfall från elektriska och elektroniska

produkter. Släng inte produkter märkta med symbolen ⚡ med hushållsavfallet. Lämna in produkten på närmaste återvinningsstation eller kontakta kommunkontoret.

www.aeg.com/shop



211621872-A-102013

